

## JK Não Recuará: Vencer a Batalha do Café é Vencer a Batalha do Desenvolvimento do Brasil

Já estão caindo por terra os derradeiros disfarces de mais uma vasta ofensiva econômica, comandada por círculos estrangeiros e executada por entreguistas locais, contra os supremos interesses do Brasil. Com efeito, nestes últimos dias, essa ofensiva tomou tais proporções de desespero que os seus objetivos de barrar de qualquer forma o progresso do País se revelam mais nitidamente do que nunca. O terreno em que hoje ela se desenvolve é o da política do café — e é nesse terreno que o entreguismo, se tiver êxito, poderá retardar de forma mais grave a marcha do País para a sua completa emancipação econômica. Chegou, pois, o momento de examinarmos mais profundamente as raízes desta campanha de sentido tão antinacional, quanto o é, por exemplo, a do entreguismo do petróleo ou de nossas reservas de minerais atômicos!

PRECISAMENTE há dois anos, ao assumir o poder, viu-se o Sr. Juscelino Kubitschek cercado por uma ostensiva e alegre onda de esperanças por parte dos círculos entreguistas do País. Não se sabe se sabe se baseavam essas esperanças, uma vez que, em toda a sua campanha, o atual Presidente, cuja vitória foi assegurada por uma autêntica frente popular e nacionalista, jamais deixou entrever qualquer perspectiva de permitir que se abrissem brechas na estrutura industrial e econômica do País, consolidada nesses últimos vinte e cinco anos de orientação nacionalista, traçada por Getúlio Vargas nos seus sucessivos governos, respaldada e executada pelo Governo Dutra e reafirmada pela plataforma presidencial de JK. Sem jamais ter sido um nacionalista ortodoxo, JK, entretanto, nunca escondeu o seu nacionalismo moderado, suficientemente realista para não che-

gar ao extremo de negar a evidência de que o País necessita de capitais, técnica e colaboração estrangeiros a fim de desenvolver-se, e estabelecendo apenas, como limite, que essa participação não viesse a afetar as bases fundamentais do nosso progresso econômico. E, nesse sentido (por exemplo, no campo do petróleo ou no da energia atômica) JK não só não fez qualquer concessão como chegou a arriscar no apogeu de sua campanha o apoio de bases conservadoras, aparentemente fundamentais à sua vitória eleitoral, por se recusar a qualquer promessa que implicasse em modificações na estrutura da Petrobrás!

As esperanças entreguistas, entretanto, não cessaram. Exaltaram-se diante de certas medidas encaixadas no plano de cooperação militar com os EE. UU. — como o ajuste sobre Fernando Noronha — já sonhando que este fosse o ponto de parti-

da para a entrega irremediável de nossas fontes de riquezas básicas. Mas seu entusiasmo durou pouco. Dia a dia, a dinâmica atividade de JK, infundindo entusiasmo e confiança nos brasileiros, como que fortalecia suas convicções nacionalistas, ainda mais justificadas diante do formidável surto de progresso do País, traduzido na instalação de cerca de 10.000 novas fábricas nos últimos dois anos, numa demonstração eloqüente do desenvolvimento que a própria e insuspeita revista norte-americana "Time", ainda na semana passada, ressaltava como fator único em todo o continente.

### EMBARCOU PARA A EUROPA O CONJUNTO "OS BRASILEIROS"



Entre sorrisos e abraços, embarcou ontem à noite para a Europa, num DC-7 da Panair, o conjunto "Os Brasileiros", primeira caravana oficial que sai do nosso país em propaganda da nossa música. Segundo os compromissos assumidos com o Governo, nos termos da Lei Humberto Teixeira, os oito integrantes do conjunto atuarão durante três meses no Velho Mundo, divulgando as nossas melhores músicas. Apresentando-se inicialmente em Londres, "Os Brasileiros" seguirão depois para Paris, Bruxelas e Hamburgo. Após o término do contrato com o nosso Governo, o conjunto organizado pelo Deputado Humberto Teixeira percorrerá diversos países, entre os quais a Suécia, onde atuará durante a "Copa do Mundo". O flagrante acima fica um momento do embarque, no aeroporto do Galeão, com todos os membros da caravana: Guio de Moraes (chefe), Dimas (bateria), Sivuca (acordeão), Abel Ferreira (saxofone e clarinete), Pernambuco (pandeiro e zabumba) e o Trio Yrakitan (Costa Neto, Edson França e Paulo Gilvan).

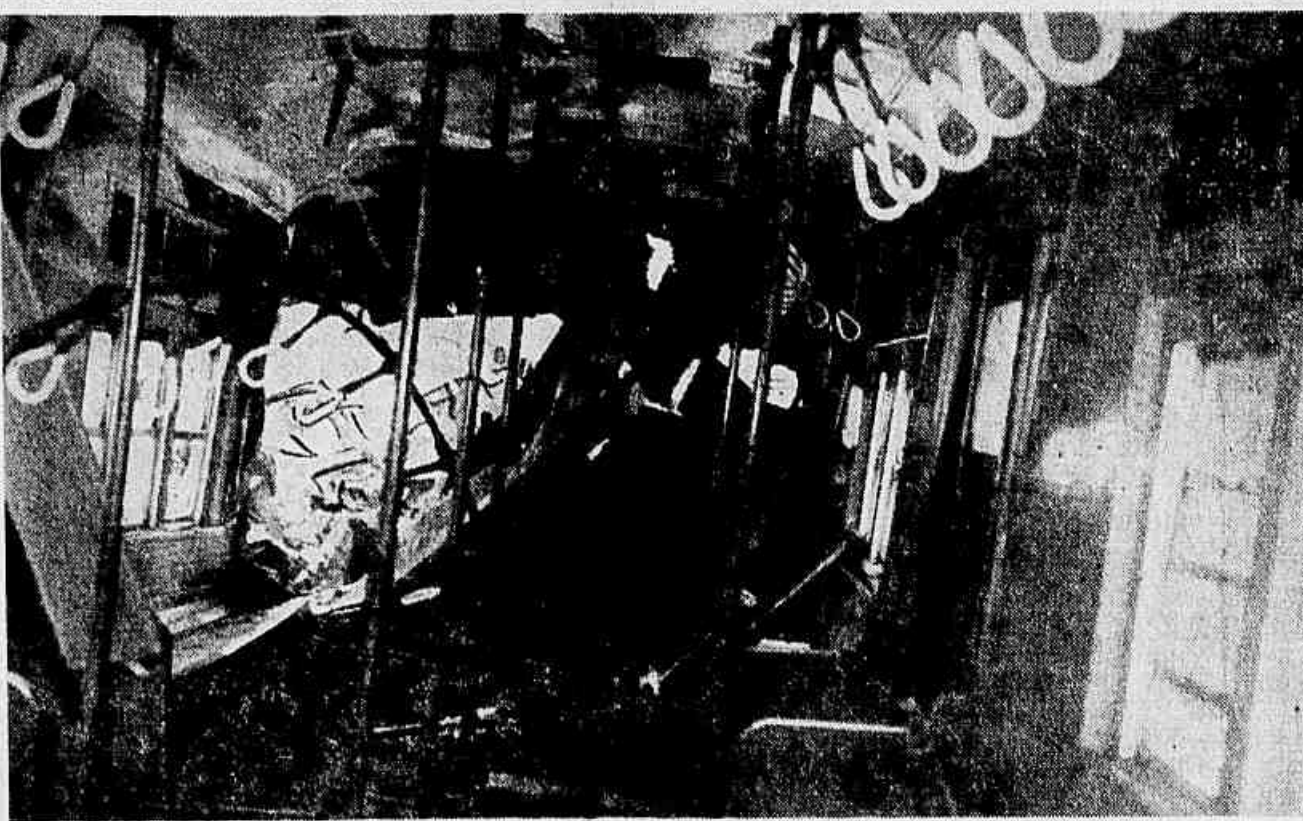

### PIOR QUE TUDO FOI O TREMENDO PÂNICO NO INTERIOR DOS VAGÕES DESTROÇADOS

Mais um documento da horrível catástrofe de sexta-feira última, na estação de Paciência, mais um flagrante do drama pavoroso que enfureceu dezenas de famílias — a maior parte delas humildes e de vida difícil. Ainda agora, a população mal adverte que a imprudência, a negligência e a precariedade dos recursos materiais tenham, de um só golpe, ceifado tantas vidas, desbaratado tantos lares, inutilizado tantas esperanças e lançado ao desespero tantas famílias. Mas a realidade ali está, no dramático registro fotográfico, em que a confusão de ferros retorcidos, de destroços, de lama e sangue, faz-se um lembrete cruel, mas necessário, do quanto é grande a responsabilidade depositada em mãos muitas vezes rudes e mal preparadas — e do quanto é necessária uma assistência ampla, rápida, eficiente dos setores administrativos, para que um descalço, uma providência inoportuna, uma resolução errônea não tragam, como neste caso, ónus de tantas vidas. (Reportagem sobre o trágico desastre de Paciência na décima sexta página desta edição).

Proclamado no "Forum Político" de Belo Horizonte:

## Nacionalismo: Única Saída Para o Brasil!

(LEIA NA SEXTA PÁGINA)

Ano VIII — Rio de Janeiro, Segunda-Feira, 10 de Março de 1958 — N.º 2.357

# Ultima Hora

Imagem: 172.200

Diretor-Responsável: PAULO SILVEIRA      Fundador: SAMUEL WAINER      Diretor-Superintendente: L. F. BOCAIYVA CUNHA



### Vitória Espectacular do Flamengo no Jogo do Ano

Com a espetacular vitória obtida ontem no Pacembu, quando derrotou o Santos por 3 a 2, sendo o gol da vitória conquistado nos 30 minutos de luta, o Flamengo garantiu o seu posto de líder absoluto do "Rio-São Paulo", isolando-se na vanguarda da tabela. O quadro rubro-negro atuou com a fibra de autêntico campeão, deixando bem visível a sua disposição de assegurar o título, pois foi conquistar o triunfo quando já se vislumbrava sua derrota, por estar perdendo de 2 a 0. Pintou o famoso esquadro da Gávea como o quase certo vencedor do torneio. Na foto, o quadro que iniciou o jogo no Pacembu, no "match" considerado o maior do ano, vencido numa arrancada fulminante do rubro-negro.

EM FERRO REBONDO **COBRAF** ATENÇÃO! MELHORES

TELS. 52-9051 — 42-2426

**GELÉIA REAL**

agora em **CÁPSULAS**

Hoje, no PSD, Assegurada a Eleição de Oliveira Brito:

## ADHEMAR: "SOU CANDIDATO AO GOVERNO DO ESTADO E NÃO DISPUTAREI A PRESIDÊNCIA"

(LEIA NA SEXTA PÁGINA)

### S. PAULO: PRÊMIO "ULTIMA HORA"



Por motivo do transcurso do sexto aniversário da ULTIMA HORA paulista foi-lhe prestada dignificativa homenagem pelo Jockey Club de São Paulo. No Hipódromo de Cidade Jardim foi disputada a prova "ULTIMA HORA" seu grande desejo de um dia ser presidente da Jockey Club de São Paulo. A realização do Grande Prêmio "Imprensa", no salão de honra da tribuna social reuniu-se toda a diretoria do Jockey Club, tendo à frente, o presidente Fábio de Almeida Prado, tendo nessa ocasião o Dr. Sérgio de Lima e Silva, Diretor-Presidente de ULTIMA HORA, feita entrega de um troféu ao Sr. Seabra, tendo o representante do Sr. Roberto e Nelson Seabra, Sr. Domingos Rizzo, agradecido. Por fim, o Dr. Fábio Prado brindou, com champanha, a ULTIMA HORA, formulando votos de constante progresso. No clichê um aspecto da homenagem, quando falava o Dr. Sérgio de Lima e Silva.

### LADRÕES INTERNACIONAIS AGIRAM NO SUL E ABALARAM O NORTE DO BRASIL

Desbaratada na Amazônia a Perigosa "Gang"

Presos no Estado do Amazonas Quando Procuravam Atingir a Fronteira — Júlio Lombardo e Hector Alvarez Conduziam Suas Amantes — Presas Também Mercedes Caballero e Carmen Libertad — (LEIA NA SEGUNDA PÁGINA)



Mercedes e Carmen, as amantes dos ladrões internacionais, que também foram presas, quando tentavam atravessar a fronteira.

Grande Festa de Confraternização no Clube de Engenharia

### ULTIMA HORA Homenageia Hoje o Botafogo: Campeão de 1957

**API-ROYAL**

LIOFILIZADO

- mais concentrado (4 vezes)
- mais barato
- mais agradável - não enjoa
- mais rápida ação
- mais estável: a geléia é liofilizada

preparado por LABORATÓRIO LOTOS

FURSAND LABORATÓRIOS S.A. - Madrid

**Zero Hora**

O Tempo

Tempo bom, temperatura estável, com brisa fresco (principalmente à tarde) é o que o Serviço de Meteorologia prevê para hoje, no Rio.

Durante o dia de hoje e de amanhã, o tempo deverá continuar assim, nem quente nem frio, com brisa, pois a massa equatorial e a frente fria que se manifestaram sobre o Rio, provocando chuvas, já se afastaram — disse o previsior de plantão do SM, informando que sul, devendo caminhar para o norte (Rio) nos próximos dois dias.

### "QUERO SER PROFESSORA E INTERPRETE DE BACH"



Depois de vencer, em primeiro lugar, o concurso de admissão ao Ginásio Carmela Dutra, numa turma de 700 candidatas, Maria Teresinha (foto) confessa a ULTIMA HORA seu grande desejo de um dia ser professora e, ao mesmo tempo, intérprete de Bach, por quem tem grande admiração. Teresinha, com apenas 12 anos, foi sempre aluna exemplar em todas as escolas em que estudou, tendo mesmo se revelado a primeira do curso de Teoria Musical, que acaba de concluir. Mas Teresinha tem certas opiniões especiais sobre afazeres domésticos, e é isto que vai contado na capa do TABLOIDE.

### Bancário Recebeu do Almirante a Missão: Viver Pela Classe



TRES GERAÇÕES — O Sr. e a Sra. Enos Sadok de Sá Mota ao lado dos retratos do Almirante Waldemar de Araújo Mota e do filho do casal, Carlos Eduardo. São três gerações representadas nesta foto, cujo cenário está ligado a própria continuidade histórica da Pátria. O Sr. Enos Sadok de Sá Mota vem realizando a projeção administrativa a confiança dos seus colegas. (LEIA NA OITAVA PÁGINA).

### Bela Modelo: "Meu Marido se Recusou a me Amar!"



Acusada de ter contraído matrimônio visando exclusivamente a meação de bens do marido, Maria, a bela modelo (foto), compareceu em Juízo e defendeu-se tenazmente, pois, como ela própria confessa, "os miúdos dos bens de Geysler não são de molde a tentar o apetite de ninguém". A grande revelação de Maria está, entretanto, na grave acusação que agora faz contra Geysler, ao afirmar: "meu marido se recusou a me amar"; e talvez sob esse fundamento é que ela vai recorrer da sentença que a condenou a não mais usar o nome do marido e a desistir da pensão. (LEIA NA SETIMA PAGINA DO TABLOIDE).

Além Dos Dirigentes e Jogadores Alvinegros Participam do Agape Altos Desportistas Brasileiros

Excitação ao Fêto do Clube da "Estrela Solitária" Pela Sua Brillante Trajetória no Campeonato do Ano Passado (Na 6.ª Pág.)

MIL CRUZEIROS: PREÇO DA CONFISSÃO EXTORQUIDA AO INOCENTE DE BANANAL!

Aumenta a Expectativa da População da Cidade Paulista Diante da Frieza do Juiz de Direito — (NA PAGINA 7)

## SE PASSAR O AUMENTO, POBRE NÃO VIAJARÁ MAIS DE ÔNIBUS

LEIA NA 3.ª PÁGINA

# Revista dos JORNAIS

Não há vinho que embriague como a verdade — M. de ASSIS

SEGUNDA-FEIRA, 10 DE MARÇO DE 1958

## UM TIPO DE LÍDER

Rafael Corrêa de Oliveira, no "Diário de Notícias", descreve um tipo de líder político do Brasil de nossos dias:

"Um sujeito qualquer jogado pela natureza complicada de seus negócios, nos abismos insondáveis dos bancos oficiais, se viu, certo dia, por falta de previsão, transformado em político opositorista. A situação era incômoda, mesmo porque os negócios não podiam parar. Mas, mesmo assim, jogando as contradições de sua vida pública e comercial, encontrou meios de agradar o governo ficando na oposição, sem, todavia, sacrificar os "pagamentos" empenhados nos bancos oficiais.

Como alguns importunos lhe criticassem os modos, irritou-se o astuto político que respondeu sobranceiramente a objeção de seus correligionários. "Eu faço política REALISTA".

A acrescenta Rafael, para maior clareza do assunto e maior nitidez deste interessante tipo de homem público:

"A partir desse dia o homem se transformou em líder de uma forte corrente nas fileiras do seu partido. E daí surgiu o que se chama, hoje, "realismo" nos acordos, contactos e entendimentos interpartidários.

E a partir daí, ninguém pode ter qualquer dúvida: trata-se de um colega de partido do próprio Rafael Corrêa de Oliveira, tipo que não difere do padrão, porém, comum nas fileiras austeras da UDN!...

## EDUARDO VAI À MISSA DO ADHEMAR

Por outro lado, o "Diário Carioca", que nos parece bem informado em assuntos dos diversos e pitorescos setores da UDN, registra no "O que se diz":

"Fique o encontro do presidente da UDN, Sr. Juraci Magalhães, com o Sr. Adhemar de Barros foi precedido por três encontros do Brigadeiro Eduardo Gomes com o chefe pessepesta... Ora, os puritanos da UDN exaltam no Eduardo Gomes a pureza em pessoa!

A imensa reserva moral da Nação, o inimigo número um da corrupção, estes e outros lugares-comuns com que habitualmente se faz, entre nós, a apologia dos medalhões da política são obrigatórios nos artigos e discursos do pessoal da UDN quando fala do Eduardo!...

No entanto, estamos lendo que o grande Eduardo vai à missa do Adhemar!... E mais: o eminente Eduardo, pelo jeito, é nada mais, nada menos do que o inspirador da política realista levada à prática, com exuberância balana, pelo Juraci nos últimos tempos!

E quem sabe se aquele tipo tão esquisito de líder da oposição descrito pelo Rafael Corrêa de Oliveira não foi inspirado num rapaz que, quando mais moço, mas já complicado em negócios com bancos oficiais, fora secretário particular do Brigadeiro?...

## CHATÓ DIVERTE A PLATEIA

O que lá, porém, de melhor nos jornais do domingo é uma transcrição feita pelo "Diário de Notícias" da coluna do Peter Chambers no "Evening Standard", de Londres, sobre o Cható.

Joãozinho traduziu tudo direitinho, com muito ardor cívico, para ilustração da mocidade universitária do Brasil. Não vamos contrariá-lo, mas o assunto é divertido a ponto de fazer rir, segundo o "Diário de Notícias", a própria Rainha Elizabeth.

Diz Peter Chambers, traduzido pelo Joãozinho: "O novo embaixador do Brasil, senhor Assis Chateaubriand, negou indignadamente, na noite passada, a história de que teria escolhido o seu nome num "menu".

E acrescenta o colunista londrino: — "É um bom nome normando, — declarou. — Meus antepassados eram piratas normandos. Aqui, na Inglaterra, vocês têm normandos, mas os ingleses têm lido dominadamente a Bíblia. No Brasil, nós, normandos, conduzimos ainda como piratas. Conservamos o espírito de audácia dos piratas normandos".

Peter Chambers diz que Cható fala como Salvador Dalí pinta. Mas o Joãozinho acha que ele não passa de "um simples palhaço de circo".

Vamos ainda ao colunista londrino... Diz ele que Cható comentou a seguir: — "É um fato que não pode haver pensamento sem fósforo. Nós, "peles-amaras", temos muito pouco fósforo. Mas com que bondade vocês nos ajudaram a conseguir algumas grammas aqui!"

O bate-papo do Cható desconcertou um tanto a assistência britânica. O colunista qualifica as notas que tomou de sabor surrealista.

Joãozinho, porém, considerava gravemente que, no Brasil, só "os normandos" como o Cható conduzissem ainda como piratas. Contudo, admite como boa a confissão!...

Nada mais divertido, nem mais ilustrativo nos jornais do domingo.

O. M.

# Tudo Pronto Para a Grande Festa Cristã do Próximo Dia 30: Ultimados os Preparativos!

A Confederação Católica do Rio de Janeiro efetuou, ontem, no auditório Paulino Brandão (I.A.P.C.), a sua reunião mensal, em que foram abordados assuntos referentes às várias associações religiosas que compõem a Arquidiocese — em número de 1.500 — sendo posteriormente abordada em seus mínimos detalhes, a grandiosa festa do próximo domingo de Ramos, que terá lugar no Estádio do Maracanã.

A Mesa diretora, estava assim composta: Cardeal D. Jaime de Barros Câmara; D. Helder Câmara, Arcebispo-Auxiliar; Monsenhor Barbosa, Assistente geral; Deputado Euripides Cardoso de Menezes, Presidente da Confederação e Dr. Moacyr C. Oliveira, Vice-Presidente.

## Ato de fé Cristã

Previamente às 16 horas, os religiosos que superlotavam as dependências do auditório do I.A.P.C., sob os ordens do Cardeal D. Jaime, deram início à reunião, entoando o Hino Sacro "Credo Apostólico". Posteriormente, o Monsenhor Barbosa, subindo à tribuna, fez um retrospecto das atividades religiosas da Arquidiocese nos três últimos meses, salientando o trabalho efetuado no mês de dezembro, quando da apresentação pelo Cardeal D. Jaime de Barros Câmara, D. Wilson Schmidt, atualmente seu novo Bispo-Auxiliar.

## O Que Será a "Tarde Sagrada"

No próximo dia 30 domingo de Ramos, 700 moças, em sua maioria alunas de colégios religiosos, representarão no Ma-

racanã "Os Sete Pecados Capitais", numa encenação idealizada pelo Bispo-Auxiliar do Rio de Janeiro, D. Helder Câmara, que, querendo proporcionar ao grande público presente, que certamente lotará todas as dependências do Estádio, uma brilhante concentração de fé cristã, vem percorrendo, diariamente, de três a quatro colégios, onde ministra os últimos detalhes para a grande festa de domingo de Ramos.

A "Tarde Sagrada" está dividida em três partes: 1) Encontro com a Misericórdia Divina; 2) Entrada triunfal de Jesus Cristo em Jerusalém e finalmente, a Santa Missa de abertura da Semana Santa, com o Evangelho da Paixão, em português.

A representação de "Os Sete Pecados Capitais" está assim discriminada: Cada um dos Sete Pecados será representado por um grande balão, seguro por uma moça, e ao redor do qual estarão acorrentadas outras cem jovens, vestidas de túnicas coloridas. Cada Pecado terá uma cor: A tísica das pedadoras presas à Ira será vermelha; à Inveja, azul; à Luxúria, cor de abóbora; à Gula, verde; à Sotéria, róxo; e a Avareza, amarela; e finalmente as prisioneiras da Preguiça terão túnica marrom. Parte da encenação é formada por um diálogo entre Dom Helder e cada um dos céros de pecadores. Ao final do diálogo os pecadores implorarão perdão, ocasião em que os balões representando cada pecado, serão soltos, ao mesmo tempo que as pecadoras, que entrarão no Estádio com os pulsos amarrados, soltarão as amarras e entoarão um alegre cântico religioso.

Como último detalhe, Dom Helder lembrou aos presentes, que ontem estiveram no auditório do I.A.P.C., que o ramo verde que os religiosos deverão trazer, somente deverão ser levantados e agitados quando a cerimônia religiosa tiver alcançado a sua segunda parte (Entrada Triunfal de Jesus Cristo), logo após a um oportuno aviso. Em seguida, um homem pobre, montado em um jumentinho dará entrada no Maracanã. O jumentinho parará perto do Altar, Jesus Cristo, na pessoa do pobre, será recebido pelo Cardeal. O pobre teria, então, um lugar próprio para assistir à Santa Missa, ocasião em que se dará o início do Santo Sacrifício, que deverá ser explicado em português.

## Palavra Final

Encerrando uma das mais concorridas reuniões da Confederação Católica do Rio de Janeiro, usou da palavra o seu presidente, Sr. Euripides Cardoso de Menezes, que também efetuou um rápido balanço das atividades da Confederação, demonstrando-se um pouco mais na explicação aos presentes, da grandiosa festa sacra do próximo domingo de Ramos.

## Desbaratada na Amazônia a Perigosa "Gang"

# Ladrões Internacionais Agiram no Sul e Abalaram o Norte do Brasil

Presos no Estado do Amazonas Quando Procuravam Atingir a Fronteira — Júlio Lombardo e Hector Alvarez Conduziam Suas Amantes — Presas Também Mercedes Caballero e Carmen Libertad

BELEM, — (Do Correspondente) — Ao amanhecer do dia 2 de fevereiro, quando se preparava para abrir o seu estabelecimento, o Sr. José Levy Obadia, proprietário da Casa "Cruzeta", de Belém, teve uma surpresa bem desagradável. Visivelmente arrombada, uma das portas da joalheria se encontrava semi-aberta. Já preocupado, Obadia deu uma vista pelo interior da casa, e, a voo de pássaro, estimou o seu prejuízo em três milhões de cruzeiros. Apanhou o telefone, ligou para a Delegacia de Capturas e entregou o caso à Polícia.

## O Cochilo do Vigilante

O titular da DIC, Sr. Lauro Bastos, logo depois das primeiras averiguações, não ocultou o seu recelo de que o assalto tivesse sido cometido por ladrões diferentes dos que são cadastrados na Polícia do Pará. Vários motivos o levavam a essa presunção, embora o principal fosse a maneira como o ladrão ou os ladrões iludiram o vigilante noturno, que, após o tempo que fez estacionar bem na esquina, a alguns metros, ressaltando-se a particularidade de que, levando as joias, os assaltantes haviam deixado, espalhadas pelo chão da joalheria, as etiquetas que revelavam os preços.



Hector Alvarez, um dos cabeças da "gang", ao desembarcar em Belém.

## A Maratona da Polícia

Financiada pelo dono do estabelecimento roubado, as autoridades policiais intensificaram as buscas, e, após tirarem a conclusão de que a autoria não poderia ser atribuída a qualquer dos arrombadores costumados da Polícia, passaram a seguir todas as pistas, inclusive uma que levou o Delegado a Fortaleza, com escala em S. Luiz do Maranhão. Interrogatórios sucederam-se, baldados, porém, todas as tentativas feitas no sentido de identificar, localizar e prender os assaltantes.

## As Joias na Chamini

As autoridades já perdiam a esperança, quando, vinda de Manaus, chegou a informação de que, na chamini de um navio "galeão", haviam descoberto várias joias, as quais, apresentadas ao Sr. José Obadia, foram identificadas como sendo algumas das que haviam sido roubadas da Casa "Cruzeta". Obadia e o delegado Lauro Bastos, imediatamente, viajaram para a capital amazônica.

## Ladrões Internacionais

Júlio Lombardo, melitino, usando bigodinhos aristocráticos, e Hector Alvarez, arrogante e grosseiro (que, inclusive, ameaça processar a Polícia), quando os policiais chegaram àquela cidade do interior amazônica, ainda tentaram fugir, à noite, numa pequena canoa. Recearam, todavia, o mau tempo, o que deu oportunidade aos investigadores da ordem, que, detendo-os, os conduziram para Manaus, onde, depois de interrogatórios sucessivos, confessaram o roubo, acusando, ainda, um terceiro personagem, a quem denominam "El Finex", que teria fugido para a Bolívia logo após a realização do assalto.

## Assaltantes Eximios

Júlio e Hector, quando foram presos, estavam acompanhados de suas amantes (Mercedes Caballero e Carmen Libertad), as quais, porém, empenham-se por eximir de qualquer responsabilidade. O primeiro deles, à Polícia amazônica, informou que já haviam cometido numerosos assaltos no Sul do País, inclusive no Banco do Comércio, de São Paulo, assim como se relacionou, ligeiramente, no rapto do menor Sérgio, que empolgou a opinião pública da metrópole.

## A Disputa Entre as Polícias

Com prisão preventiva decretada pelas autoridades judiciais de Belém, os ladrões, contudo, não foram imediatamente entregues pela Polícia do Amazonas, que preferia transferi-los para São Paulo. Isso motivou um sério impasse, até mesmo obrigando a realização de sessões extraordinárias dos Tribunais de Justiça do Pará e do Amazonas, que culminaram com a condução dos criminosos a Belém, onde ainda se discute a maneira de restituir as joias apreendidas e de prender o terceiro personagem que, presume-se, deve estar de posse do restante do roubo.



CIRB: 25 ANOS DE EXISTÊNCIA — Comemorando 25 anos de existência, a CIRB S/A, organização especializada no ramo de automóveis, caminhões, carrocerias e acessórios, inaugurou sua nova loja, na Praça Onze de Junho, n.º 248, como nova concessionária da Mercedes Benz do Brasil S/A, que passou a ser. Foi servida, na ocasião, uma taça de champanha, vendendo-se, na foto, diretores das duas grandes organizações, no momento em que era erguido o brinde.

# Vantagem Du-dia

Um artigo cada dia, pelo preço Du-dia!

**para homens**

10 de Março

**2.ª feira**

CINZEIRO "TRIPLEX", com depósito removível para cinzas. Haste de ferro batido com protetores. Bandeira de metal enodizado. Util e decorativo no lar e no escritório.

Preço da Praça - 149, PREÇO DU-DIA **89,**

11 de Março

**3.ª feira**

RELÓGIO TIRO "CUCO" em imbuia, dá uma nova graça a sua parede. Corda para vinte e quatro horas, bastando puxar a corrente para baixo.

Preço da Praça - 550, PREÇO DU-DIA **378,**

12 de Março

**4.ª feira**

MALA DE VIAGEM, em couro. Extra-leve, com duas fechaduras inoxidáveis e Chaves. Alça de material resistente. Tamanho 0,60x0,35x0,15 cm. Cores modernas.

Preço da Praça - 290, PREÇO DU-DIA **219,**

13 de Março

**5.ª feira**

CAMISA SPORT CAPRI, em superior malha, gola naval, mangas curtas. A camisa ideal para o verão carioca. Cores variadas. Todos os tamanhos.

Preço da Praça - 160, PREÇO DU-DIA **129,**

14 e 15 de Março

**6.ª feira e sábado**

CAMISA SOCIAL BRANCA, em finíssima cambraia senforizada Matterazzo. Mangas compridas, botões de madreperla, colarinho moderno com berbetanas. Todos os tamanhos.

Preço da Praça - 210, PREÇO DU-DIA **129,**

**para meninos e rapazes**

CAMISA DE MALHA, de algodão, listadinha, para meninos de 2 a 8 anos. Modelo com colarinho ou gola olímpica.

Preço da Praça - 45, PREÇO DU-DIA **29,**

CALÇA "BOXE", para meninos de 2 a 8 anos, de brim coringa, com elástico na cintura. Bolso reforçado com rebites. Cores variadas.

Preço da Praça - 125, PREÇO DU-DIA **98,**

MEIA 3/4 DE ALCODÃO, para meninos e rapazes de 10 a 16 anos. Malha Derby com punho de plástico.

Preço da Praça - 35, PREÇO DU-DIA **19,**

MACAÇÃO DE "BIM CO-RINGA", para meninos de 2 a 3 anos, modelo sport, bolsos reforçados com rebites, todo pespontado em branco, nas mais variadas cores.

Preço da Praça - 225, PREÇO DU-DIA **185,**

CALÇA AMERICANA, para meninos de 2 a 12 anos. Pré-encolhida, tres costuras. Cór firme marinho.

Preço da Praça - 125, PREÇO DU-DIA **89,**



DA SINFONIA AMAZONICA AO FILME DE PROPAGANDA — Atendendo à crescente expansão da propaganda em Cinema e TV, a Cinecastro acaba de contratar o famoso produtor de desenhos animados Anélio Latini para a chefia de seu Departamento de Desenhos Animados. A Cinecastro e Anélio Latini têm realizado serviços de pioneirismo na Cinematografia Brasileira. A primeira por ter introduzido no Brasil o filme de propaganda colorido, com padrão internacional, e Latini por ter produzido um Desenho Animado em longa metragem, a "Sinfonia Amazônica", provando ser possível o desenho de traço moderno e linhas avançadas. Na foto Anélio Latini, quando era cumprimentado pelos dirigentes da Cinecastro, Aluísio Leite Garcia e Armando Cavalcanti de Albuquerque, após a assinatura do Contrato.



Onde está o COELHO? Assinale no desenho ONDE ESTÁ O COELHO, e ganhe infelizmente grátis um terreno junto a BRASÍLIA, futura capital do Brasil. Envie urgente ou leve pessoalmente a sua resposta, à Av. 13 de Maio, 47 - Conj. 2.101 - tel. 52-9719 e 52-0860.

**IMOBILIÁRIA JARDIM BRASÍLIA**

NOME.....

ENDEREÇO.....

CIDADE.....

ESTADO.....

**Ducal**

TIRADENTES - P. Tiradentes - Esq. Imp. Leopoldina SÃO FRANCISCO - Largo de São Francisco ASSEMBLEIA - Assembléia, 95 QUITANDA - Rua da Quitanda, 99 FLORIANO - Av. Marechal Floriano, 177 CASTELO - Av. Nilo Peçanha, 149 COPACABANA - Av. N. S. Copacabana, 852 MEIER - Rua Carolina Meier, 8 MADUREIRA - Esq. Marechal Rangel, 62 FÁTIMA - Av. Nossa Senhora de Fátima, 22-A

**Editora ULTIMA HORA S/A**

RUA SOTERO DOS REIS, 62 - Tel. 34-0080 (Rede Interna)

Fundador: SAMUEL WAINER

Diretor-Presidente: SERGIO DE LIMA E SILVA

Diretor Vice-Presidente: OSCAR PEDROSO HORTA

Diretor-Superintendente: L. F. BOCAIYVA CUNHA

Ultima Hora (RIO) RUA SOTERO DOS REIS 62 Tel. 34-0080 (Rede Interna)

Diretor-Responsável: PAULO SILVEIRA

Publicidade: RUA SENADOR DANTAS, 1A - 12 Tel. 52-6179 (Rede Interna)

Ultima Hora (S. Paulo) AV ANHANGABU, 234 Tel. 35-8151 (R. Interna)

ASSINATURAS:

Semestral ..... R\$ 300,00 Exterior ..... R\$ 400,00

Anual ..... R\$ 600,00 Exterior ..... R\$ 800,00

NA HORA JOSÉ AUGUSTO

Iamarati Foi Nas Águas de Pena Bóto

Dirigentes da União Nacional dos Estudantes estiveram, recentemente, em visita ao Embaixador Oswaldo Aranha, a fim de transmitir-lhe a total aprovação da classe à sua atuação na ONU e às suas declarações em defesa de uma política exterior independente para o Brasil.

O Almirante Silêncio

As crescentes demandas de energia levaram o Governador Jânio Quadros a projetar a instalação do primeiro reator de potência em São Paulo, com capacidade de setenta mil kw. Esta pequena usina

AINDA A FÁBRICA DE ALCALIS

A Comissão que investigou a situação da Companhia Nacional de Alcalis espera encontrar uma solução técnica para salvar a planta completa, embora não suas conclusões tenham sido extremamente pessimistas.

Composição Financeira

Um conhecido homem de negócios que sofreu violento abalo em suas finanças está prestes a recompor sua situação. Isto deverá ocorrer no momento em que se compu-

Véspera de Rompimento

As relações políticas entre o Deputado Leoberto Leal e o grupo Ramos, que até então liderava o PSD de Santa Catarina, estão se tornando cada vez mais tensas. Não se sabe ainda de quem partirá a iniciativa do rompimento definitivo.

NOVA SIDERÚRGICA

O Presidente deverá enviar ao Congresso dentro dos próximos meses uma mensagem propondo a criação de uma nova siderúrgica no Sul do País. Sua localização ainda não foi escolhida. Acredita-se, no entanto, que os locais preferidos são Laguna e Tubarão.

ARANHA E LOTT

Um detalhe ignorado do 11 de Novembro e o papel desempenhado na ocasião pelo Embaixador Oswaldo Aranha, quando se noticiou oficialmente a demissão do General Lott da pasta da Guerra, ele escreveu a este um bilhete, cujo texto até agora não foi divulgado.

General Prêso Convoca STF

O General Amaranco, que se encontra preso em sua residência, por ter dado entrevista considerada desrespeitosa às autoridades, do Vice-Presidente da República e do Ministro da Guerra, enviou um telegrama ao presidente do Supremo Tribunal Federal — Ministro Oroszimbo Nonato — solicitando a convocação de uma sessão extraordinária do STF (o Tribunal está em férias) para o julgamento do "habeas-corpus" que impetrou contra sua prisão.

E o Concurso?

O DASP abriu inscrições (já encerradas) em princípios de 1958, para a carreira de Escrição (e outras séries funcionais), na qual se inscreveram centenas de candidatos em todo o País. Até o momento, no entanto, o concurso não se realizou. Isto porque ainda se encontra no Catete, à espera de autorização Presidencial, o pedido de verba para pagamento dos serviços que deverão viajar para os Estados com a finalidade de realizar as provas, assim como dos examinadores, fiscais e itinerantes. Acontece, que os candidatos estão reclamando, já que o concurso terá que ser homologado, no máximo, até a primeira quinzena de julho próximo, faltando, para tal, apenas 5 meses. Espera-se que JK autorize a verba em tempo.

TIREMOS O CHAPEU

Hoje, ao conjunto "Os Brasileiros", organizado pelo Deputado Humberto Teixeira, veio a notícia de que o Brasil que se torna, finalmente, realidade: tendo partido, ontem, para a Europa, a fim de cumprir um longo roteiro de divulgação de nosso movimento de novas ideias, sob os auspícios do Governo Brasileiro, o conjunto organizado pelo operário "deputado de mesa" será o grande embaixador de nossa cultura popular através do Velho Mundo. A ele, nossos votos de pleno êxito!

Ensino Superior: Pesquisas da CAPES Sobre Exames Vestibulares

A CAPES (Campanha Nacional de Aperfeiçoamento de Pessoal de Nível Superior) incluiu este ano em seu programa de inquéritos e levantamentos uma

VACINA SALK (GRATUITA) PARA COMERCIÁRIOS

BELO HORIZONTE, 10 (Do Correspondente) — Os sindicatos de trabalhadores do grupo do comércio, situados no interior do Estado, vão ser beneficiados com a distribuição gratuita de vacina Salk, iniciativa da Federação do Comércio de Minas Gerais. O Sr. Nilton Veloso, presidente da entidade, informou à reportagem de ULTIMA HORA que cerca de 29 mil crianças já foram imunizadas contra a poliomielite em Belo Horizonte e que o êxito obtido nesta capital será estendido aos municípios do interior, encarecendo-se os órgãos de classe de providenciar a vacinação.

TELEFONE DE "ULTIMA HORA": 34 8080

JK Não Recuará: Vencer a Batalha do Café é Vencer a Batalha do Desenvolvimento do Brasil

(CONCLUSÃO DA PRIMEIRA PÁGINA) fiando em que o debilitamento político do Governo acabaria por lhe abrir o caminho da vitória. E, se recusamos um pouco à procura de precedentes, veremos uma série de episódios que se ligam uns aos outros como elos da mesma corrente.

PRIMEIRO foi a tentativa de clarificar o conflito entre os Chefes Militares do 11 de Novembro e o poder civil, e a subsequente campanha de infâmias contra o General Henrique Teixeira Lott, que simboliza a identidade de propósitos entre Governo e Forças Armadas. Depois, a campanha não menos inscrupelesca e desmoralizante pessoalmente e Presidente da República, chegando a extremos de apresentar o primeiro-magistrado da Nação como mero farsante. Depois, ainda, a tentativa de fazer rular a base popular do Governo, através do recrutamento da campanha contra o Vice-Presidente, Sr. João Goulart, atacado em termos os mais abjetos. Mas toda essa estratégia divisória acabou por ser derrotada. E nesse clima de fracasso (que deveria traduzir-se em vitórias, ao fim de dois anos de Governo JK, não se sabe ainda baseadas em que planos...)

A que se reduz, afinal, a ofensiva de agora? A verdade é clara. O plano cafeeiro do Governo atual tem por objetivo libertar o nosso principal produto de exportação das oscilações prefabricadas pela especulação, e que nos levam a entregar nosso café (esse café que é nossa verdadeira moeda-ouro) por preço vil no mercado internacional. Basta acentuarmos, até ao limite, com a sua colação controlada nos Estados Unidos, o café é all entregue ao consumidor, há quase 50 anos, pelo mesmo preço. Entretanto, qualquer equipamento industrial ou matéria-prima essencial ou um simples aparelho doméstico que adquirimos naquele país é hoje por nós pago por um preço dez, vinte e trinta vezes mais caro do que era há vinte anos! Tal desequilíbrio, injusto e arbitrário, é que o atual Governo visa eliminar, pondo fim à fixação unilateral do preço de café. E é nisso que se resume o grande debate. Tudo o mais não passa de sofisma.

Se vencer o plano cafeeiro do Governo, quem ganhará?

CLIMA DE UNIÃO, QUE DEVE SER O SIGNO DO PROGRESSO NACIONAL

Encontra e Exalta o General Lott em Visita à Refinaria de Capuava — Busto de Caxias e Novo Laboratório de Pesquisas

SAO PAULO, 8 (Pelo Aéreo) — O Ministro da Guerra percorreu, ontem, as instalações da Refinaria de Petróleo de Capuava. Usando o capacete de alumínio peculiar dos técnicos petrolíferos, o General Lott recebeu todas as explicações sobre o funcionamento da maior refinaria particular de petróleo no Brasil.

Foi o motivo principal da visita do General Teixeira Lott, a Capuava, a inauguração de um busto de Caxias, no saguão da entrada principal do Departamento Técnico da Refinaria União e do novo laboratório para controle e análise da produção e pesquisas no campo de combustíveis líquidos.

Chegou a Capuava o General Lott, em companhia do Bispo de Santo André, Dom Jorge Marcos de Oliveira, sendo recebido pelos

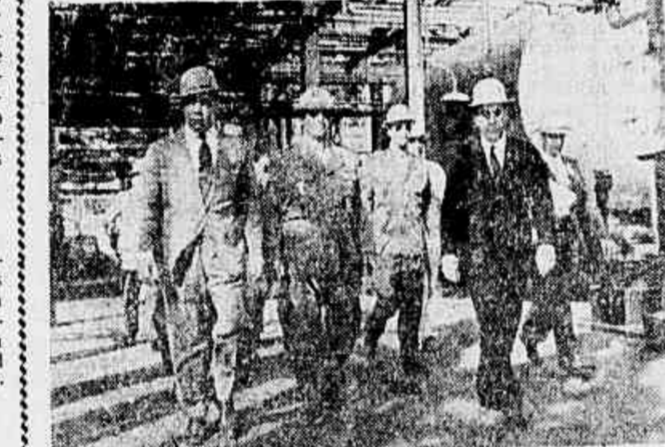

Em nome dos operários de Capuava, o operário-soldador Eliseu Campos afirmou que em Capuava todo mundo integrava uma equipe entusiasmada e unida, salientando ser aquele um grande dia de festa e estímulo para todos os seus empregados.

preparados da Refinaria e Exploração de Petróleo União S. A., disse o Ministro da Guerra que se sentia muito satisfeito em estar ali, afirmando:

"Estou certo de que, sob a proteção de Caxias, essa grande figura do nosso Exército, o Brasil e esta Empresa muito prosperarão. Caxias foi um grande apostado da união. E, de união, o Brasil muito precisa para entrar no ritmo certo de seu progresso. A união deve ser o signo que, no lado da cruz,

Evidentemente, ganhará o Brasil com o fortalecimento de suas reservas de divisas em várias centenas de milhões de dólares, o que nos permitirá adquirir mais equipamentos, montar mais usinas, organizar melhor os nossos portos — em suma, acelerar o desenvolvimento do País. Se for derrotada essa política, o Brasil só terá a perder, e com ele, o próprio Governo JK cujo esquema de desenvolvimento econômico sofrera irreversível impacto, atingindo, assim, provavelmente, a própria estabilidade política do País, pois o famoso "General Café" ainda comandará — e comandará por algum tempo mais — os setores vitais da Nação.

PODE, por isso mesmo, ULTIMA HORA anunciar: fracassará. É uma vez mais, o louco sonho de predomínio dos círculos entreguistas do País. O Governo não recuará da política que se traçou e que vem defendendo com energia e firmeza, apesar dos incessantes ataques que de dentro e de fora vem sofrendo as linhas mais avançadas de nossa estrutura econômica. Assim, ainda ontem o declarava porempertamente uma vez mais o próprio Presidente Juscelino Kubitschek. Assim o reafirma sem hesitações o seu Ministro da Fazenda, Sr. José Maria Alkmin, que tem sabido resistir com tanta galhardia à sistemática campanha que (segundo informações emanadas das fontes mais insuspeitas do derrotismo cafeeiro) acabará por desfalecer nos próximos dias de seu pósto de comando.

Iludase quem quiser. A área de resistência do Brasil é hoje muito maior do que quando nos víamos obrigados a queimar neste caso, com o apoio do povo, pois a imensa maioria da Nação já sabe que a defesa do café é a base necessária e indispensável para assegurar a nossa emancipação econômica. Os sacrifícios a serem impostos nessa emergência terão um verdadeiro sentido patriótico pois vencer a batalha do café é vencer a própria batalha do desenvolvimento do Brasil.

E o Governo sabe que, se tiver que apertar o cinto, poderá neste caso, contar com o apoio do povo, pois a imensa maioria da Nação já sabe que a defesa do café é a base necessária e indispensável para assegurar a nossa emancipação econômica. Os sacrifícios a serem impostos nessa emergência terão um verdadeiro sentido patriótico pois vencer a batalha do café é vencer a própria batalha do desenvolvimento do Brasil.

ÁGUA: MELHOR A PARTIR DE HOJE O ABASTECIMENTO DA ZONA SUL!

O abastecimento de água na Cidade declarou o Dr. Reinaldo Reis, chefe do gabinete do Prefeito Negro de Lima, ao ser abordado hoje pela mania pela reportagem de ULTIMA HORA — deve estar normalizado de hoje para amanhã.

Explicou o Dr. Reinaldo que, seguindo as informações do Departamento de Águas, prestadas ao próprio Prefeito, os consertos dos dois motores do Guandu foram realizados nos dias 7 e 8 próximos passados. Tecnicamente ficaram prontos para entrar em funcionamento. Como, porém, o abastecimento dos diversos reservatórios requeria tempo, não pôde a Cidade ser abastecida a partir do último conserto.

Quando mais houve falta de água — prosseguiu o chefe do gabinete do prefeito — mesmo depois dos consertos, foi no centro e na zona sul. No centro, acredita, que com o fechamento do comércio no sábado e no domingo, já tinha sido normalizado. A zona sul, por sua vez, teve melhorias a partir de hoje.

Concluiu o Dr. Reinaldo Reis dizendo que, com as chuvas caídas ultimamente as demais fontes abastecedoras melhoraram seus níveis, o que virá, consequentemente, melhorar o abastecimento.

O abastecimento voltará assim a ser normalizado — frisou — não em condições definitivas, mas do mesmo modo que vinha sendo feito antes de se registrar a paralisação dos motores do Guandu.

Outro sintoma, que demonstra já está quase regularizada a situação, é o diminuído número de pedidos de carros pipas, feitos diretamente ao Dr. Reinaldo Reis, encarregado do assunto.

SE PASSAR O AUMENTO, POBRE NÃO VIAJARÁ MAIS DE ÔNIBUS

Esta semana será decisiva para o aumento no preço das passagens de ônibus, estando previsto para a próxima sexta-feira a entrega ao Prefeito Negro de Lima, das novas tabelas preparadas pela Comissão de Tarifas.

Caso o Prefeito concorde com a proposição feita pela Comissão, e aprove as novas tarifas, o povo carioca, ainda nesta quinzena terá de pagar quantias verdadeiramente absurdas para viajar nesses coletivos.

Transporte Para Rico Uma vez em vigor as novas tarifas, viajar em ônibus, principalmente nas linhas que ligam as cidades do Estado do Rio com o Distrito Federal ou o centro com os subúrbios da cidade, passará a ser privilégio de ricos, uma vez que quem ganha o salário-mínimo, não poderá despendar quase um terço do seu orçamento somente em transportes.

Como exemplo desse absurdo citamos aqui o caso da linha "Campo Grande-Candelária" que, com o aumento, passará a custar 20 cruzeiros e cinquenta centavos. Para quem vem trabalhar no centro da cidade e depois tem de retornar a Campo Grande, o gasto diário em passagem será de 41 cruzeiros, elevando-se a 120 cruzeiros durante um mês.

Mais um Golpe Contra o Povo A aprovação pelo Prefeito Negro de Lima desse novo aumento, será mais um assalto contra a bolsa do povo carioca, principalmente quando é notório que os estudos procedidos

de justificar o pedido de reajustamento de tarifas dirigido à Prefeitura.

Em todas as irregularidades denunciadas pelos pré-projetos técnicos da Comissão, o veto do Prefeito ao aumento seria uma das medidas mais acertadas, pois caso contrário, daria margem para que, no futuro, estuários semelhantes se repetissem sempre com maior frequência.

P.D.F. E ENDEMIAS RURAIS FARÃO CONVÊNIO CONTRA A VERMINOSE

Através de um convênio a ser firmado com a Prefeitura, a Legião Brasileira de Assistência vai instalar no Distrito Federal uma rede de Postos de Puericultura e Pediatría ampliando o Serviço já mantido pelo Departamento Municipal da Criança.

O convênio será assinado na Secretaria de Saúde, por iniciativa do próprio titular, Sr. Mourão Filho, que entrou em entendimentos com aquela entidade visando a sua colaboração, no campo da assistência à infância e ao adolescente.

Segundo o plano, serão instalados 15 postos em todos os bairros, todos aparelhados com os recursos necessários ao atendimento de suas finalidades. A PDF manterá os postos através de seu órgão especializado, (DMC) que fará o serviço de puericultura e pediatría nos locais onde houver maior densidade de população infantil.

Esta previsão para o dia 15 de julho a inauguração da nova rede de assistência à infância que será montada pela LBA com auxílio da municipalidade.

Combate à Verminose Outro convênio que também será firmado, entre a PDF e o Serviço de Endemias Rurais visa o combate da verminose no Distrito Federal. Nesse sentido está o Secretário de Saúde estudando os planos de ação conjunta com aquela repartição federal a fim de iniciar vasta campanha profilática contra a verminose que vem atacando as crianças. Postos fixos e volantes atenderão as crianças nas próprias residências levando o remédio necessário, cujo tratamento será feito independente de dietas.

O Serviço de Endemias Rurais, sob a direção do Professor Mário Pinotti, para assim colaborar com a PDF no setor de amparo as crianças.

RETRATO Sem Retoque Adalgisa Nery

CONSIDERAÇÕES SINCERAS SOBRE A « TARDE SAGRADA »

NÃO sabemos bem se a nossa mediocridade espiritual está sendo acentuada com os anos, ou se a domagola no universo está em ascensão, derrubando fôdas as fronteiras da prudência, mas o que acabamos de ler, nos órgãos da imprensa, sobre a Tarde Sagrada, organizada pelo nosso D. Helder, abalou a nossa serenidade católica. Diz a notícia que, na tarde de Domingo de Ramos, 100 moças vestidas a caráter (?!), recheadas numa coreografia colorida, vibrante e inédita, desfilando apresentando em grupos os sete pecados capitais, desfilando numa coreografia colorida, vibrante e inédita. A única coisa que conseguimos entender foi o inedito. Diz o noticiário que, depois da coreografia, Jesus Cristo, na pessoa de um pobre, montado num jumento, falará à multidão e, finalizando o espetáculo, será realizada a Santa Missa. Meditamos muito sobre este programa de D. Helder, fizemos várias e repetidas leituras da sua entrevista, com recuo da raiz das nossas pupilas cansadas. Mas, verificamos que diferentes órgãos da imprensa narravam a mesma coisa. Nunca imaginamos que a Igreja exaltasse os sete pecados capitais, como o fazem as sociedades carnavalescas, numa coreografia vibrante, colorida, interpretada por moças, naturalmente Filhas de Maria. São, portanto, a Igreja e a Tarde Sagrada, que se apresentam, não no Teatro do nosso D. Helder, não irá procurar o espetáculo. Nunca imaginamos que a Igreja Católica descesse do seu magnífico pedestal de grandezas e verdades eternas, para utilizar publicidades suggestionadoras semelhantes às de que necessitam os produtos comerciais para maior venda, e armar espetáculo paralelo aos que assistimos, e a Igreja Católica regressar, no último dia do mês de dezembro, em homenagem a Iemanjá!

NUNCA imaginamos que um cidadão humilde e provavelmente analfabeto, ou semi-analfabeto, montado num jumento trazido do Jardim de Aia, pudesse substituir, para efeitos de propaganda espiritual, Jesus Cristo, onisciente, imagem da Verdade, da Sabedoria e do Amor Universal. Na verdade, a linguagem expressiva do Jesus Cristo da festa de D. Helder ficará muito distanciada da visão e da beleza de conceitos do verdadeiro Filho de Deus. Quando criança, numa cidade do interior, assistimos a um padre que, para intensificar a fé na população ignorante, soltou do Sacrário uma pomba que, anteriormente havia encerrado, para o momento de manlhar a consagração, o Divino Espírito Santo. Antes de declarar que todos deviam ser católicos fervorosos e sobre o fato que Iriam assistir, ele não admitia ferozidades. A farsa, o engodo, a fé pela superstição, provocaram uma indelével tristeza na nossa alma e o padre, mais ignorante do que a população, dias depois necessitou sair para outra freguesia, quando os fiéis descobriram que o Divino Espírito Santo, apreendido durante o santo Sacrificio da Missa, era uma pomba levada e presa no Sacrário pelo próprio representante da Igreja. Na Capital da República, onde os mais altos representantes da religião católica vivem combatendo heresias, deturpações da verdade, incumbe, centros espíritos e seitas, como se compreende que D. Helder vá levar a Igreja Católica a final de manlhar a consagração a espetáculo candente pelo próprio catolicismo, como se ganhar alguma coisa fosse o mesmo que aliciar votos em véspera de eleições? A domagola que repeli os políticos, por ser uma falsa forma de dizer a verdade, não se utiliza sobre os verdores nos subúrbios, em que utilizam cenas de candomblés, celebrações exóticas, e até a finalidade de manlhar a consagração a espetáculo candente baseado na superstição, atingirá certamente a intocabilidade, o respeito, o ambiente sagrado da Igreja Católica, através de um dos mais altos representantes e acatados Ministros de Deus, que é o nosso D. Helder, se a Tarde Sagrada for consumada, como lemos. Há dias, D. Jayme Cardozo, opinando contra as relações comerciais do Brasil com a URSS, ressaltou as condições espirituais superiores do povo norte-americano, a maior população protestante do mundo, como exemplo de mentalidade civilizada que pode comportar o clima de entendimentos diplomáticos e comerciais com a União Soviética. Retiro o Brasil esse direito por achar que o povo brasileiro não se encontra ainda em nível mental e espiritual capaz de repelir contágio da doutrina comunista.

PARCELO que a Igreja do Brasil não tem coerência com a Igreja de Roma, nem se sente com capacidade para elevar as consciências dentro da verdade de Deus, sem se desligar do Templo da Verdade. Aquele Pastor mau de um catolicismo de fé e de uma população protestante norte-americana, sem cuidar que o protestantismo está para o catolicismo como o comunismo está para a democracia liberal. Ora, se a mentalidade do povo brasileiro é ainda atrasada ao ponto de não ter direito a elevar-se economicamente, praticando um mero comércio de produtos, como então, em vez de esclarecer espiritualmente, para que atinja a um nível superior, vai inventar o atraso, promovendo espetáculos que oscilam entre o ridículo, o desrespeito à verdade e a pureza e a dignidade espiritual dos inocentes e ignorantes fiéis, abastecidos numa publicidade chocante e sem nexo com a verdade integral? Talvez D. Helder e o Padre Jayme não compreendam a nossa revolta e venham a interpretá-la como ato de desrespeito. Mas podem crer que ela é oriunda de uma sincera defesa da Igreja Católica. Representa o desejo de não proporcionar às Ideologias materialistas oportunidade a explorações inevitáveis. Somos daqueles que continuam a acreditar na Medicina, mesmo que alguns médicos tenham esquecido os fundamentos da física na maravilhosa profissão. Mas para isso é necessário ter uma fé inabalável na grandeza da Medicina e nem todos sabem fazer distinção entre o que é a verdade e o que o parece ser.

LEIA A Nova Classe

o famoso livro de MILOVAN DJILAS destacada figura do comunismo mundial.

CR\$ 100,00 Livraria AGIR Editora

Advertisement for 'PRIMO' washing machine. Text: 'com apenas 500 PRIMO mensais', 'compre agora a sua MÁQUINA DE LAVAR ROUPA', 'UMA OFERTA EXCEPCIONAL DA casa NENO'. Includes an image of the machine and contact information for various cities: MADUREIRA, ILHA DO GOVERNADOR, NITERÓI, BRASÍLIA, CENTRO, and MACEIO.

DE ONTEM PARA HOJE

# Café: Produtores Americanos Reforçam Sistema de Controle Para Combater Crise

As notícias do exterior sobre o café demonstram que os governos dos países produtores latino-americanos mostraram-se cada vez mais empenhados na defesa do produto. Na Colômbia, segundo um telegrama de Bogotá (publicado abaixo) a "Federation Nacional de Cafeteros" passou a ter amplos poderes para levar à prática a defesa dos preços, o que significa a adesão daquele País ao sistema de controle criado pelos países produtores. No México, o Governo cogita de reduzir os direitos de

exportação "ad-valorem" que atualmente é de 25%, pagos pelos produtores, medida essa que visa estimular a produção mexicana de café, anunciando o Governo, ainda, outras providências de apoio aos cafeicultores.

Ao mesmo tempo, um telegrama de Nova York informa que, segundo as estatísticas de importações de café, os Estados Unidos receberam em dezembro último 2.333.484 sacas contra 1.859.135 em dezembro de 56. Naquela total, a contribuição do Brasil atingiu 978.851 sacas, cerca de 43%. Dos países africanos a cota maior é a da África Portuguesa, com 133.378 sacas. Nestes vários setores internacionais do café, as notícias não são, portanto, de ordem a satisfazer os propósitos da campanha baixista que se vem ativando nos últimos dias em nosso País, contra o produto nacional.

### BOGOTÁ, 9 (United Press)

A "Federation Nacional de Cafeteros" anunciou ter recebido do Governo amplos poderes para expedir os salvo-condutos, se nos quais não poderá efetuar-se nenhuma exportação de café da Colômbia. A Federação recebeu também atribuições no sentido de adotar as medidas referentes a preços externos e cotas de exportação, as quais estarão subordinadas a concessão dos referidos salvo-condutos.

Essa medida vem consagrar legalmente a adesão da Colômbia ao sistema de controle criado pelos países produtores. Anteriormente fora revogada a designação de uma comissão especial, para fixar os preços aos quais a Colômbia venderá a rubiaca nos mercados estrangeiros.

Considera-se que o presente decreto deu à Federação plenas facultades para controlar o mercado interno, no qual intervirá através de seu sistema de compras e para influir nas vendas externas no fixar os preços e a qualidade de café que pode ser exportado.

### México: Medidas de Apoio à Produção

MÉXICO, 9 (FP) — Acreditamos saber que os direitos de exportação, que atingem os cafés mexicanos, serão próximamente reduzidos. Os plantadores de café pagam atualmente 25% "ad valorem" por quilo de café exportado, e as organizações de cafeicultores afirmam que esses impostos elevados lhes tiram todo o lucro e fomentam a cultura do café uma atividade

que rendável no México. Ademais, o Governo anunciará várias medidas de apoio à produção de café.

### Estados Unidos: o Brasil Contribuiu Com 43% Das Importações

NOVA YORK, 9 (FP) — As importações de café pelos Estados Unidos durante o mês de dezembro passado se elevaram a 2.333.484 sacas contra 1.859.135 em dezembro de 1956. Para as importações de dezembro de 1957 destacam-se as seguintes: Brasil, 978.851 sacas; Colômbia, 387.221; México, 143.834; Guatemala, 157.981; Salvador, 34.619; República Dominicana, 75.739; Venezuela, 36.165.

Para o ano de 1947 as importações de café pelos Estados Unidos foram de 20.865.815 sacas contra 21.237.810 em 1956. As importações de 1957 incluem: Brasil, 8.888.337 sacas; Colômbia, 4.133.788; México, 1.240.494; Guatemala, 829.780; Salvador, 675.253; República Dominicana, 296.315; Venezuela, 368.619.

## NÃO PROVOCA APREENSÕES EM ISRAEL A UNIFICAÇÃO ÁRABE

JERUSALÉM, 9 — (De Elav Simon, da United Press) — A unificação do mundo árabe sob o comando de Gamal Abdel Nasser não representaria para Israel ameaça maior que os perigos a que tem de fazer frente hoje em dia. Essa a opinião expressa por um alto funcionário israelense, o qual disse que, no dia em que os Estados Árabes tivessem um governo único, talvez deixassem de concorrer entre si para demonstrar que é capaz de odiar mais intensamente o país judeu.

E havendo um governante único, poderoso, este poderia muito bem impor sua vontade aos sentimentos anti-hebraicos da população e até mesmo dar passos que não

fossem muito do agrado desta. Na sua opinião, isso servir-se para restabelecer a paz no Oriente Próximo, e, resto, acrescentou o funcionário, mesmo caso se criasse um superestado árabe, Israel poderia defender-se dele desde que não houvesse influências estrangeiras. Manifestou a crença de que Nasser é sincero em seus vo-



Esta é a foto oficial do 82.º aniversário do Papa Pio XII, que coincide com o seu décimo aniversário como Sumo Pontífice da Igreja Católica. As comemorações preparadas para o ocasião viram-se profundamente prejudicadas pela condenação do Bispo Fiorelli, da cidade toscana de Prato, condenado por calúnia.

## LECHIN DECRETA GREVE GERAL CONTRA ZUAZO!

LA PAZ, 10 (UP) — Juan Lechin, presidente da Federação de Mineiros, desafiou a autoridade do Presidente Hernán Siles Zuazo, ao ordenar a greve geral escalonada dos trabalhadores filiados, a partir de terça-feira, como protesto pela detenção do dirigente da federação Sinfiorino Cabrera.

Sua prisão foi ordenada pelo Governo, por ter Cabrera e outros dirigentes "lechinistas", a frente de milícias armadas da Federação, atacado a localidade Uncia, destituído suas autoridades e ferido três pessoas gravemente e onze levemente. O Governo informou não sabido, que reativa ordem nas minas e que haviam sido recompostas as autoridades de Uncia. Acreditou-se que o repto lançado por Lechin ao Executivo causará uma divisão entre os mineiros.

## EM DUAS PALAVRAS

### ESTADOS UNIDOS ACORDO E DESEJAVEL

WASHINGTON, 10 (F.P.) — O Sr. Harold Stassen, antigo consultor do Presidente Eisenhower para as questões do desarmamento, sugeriu que as Nações Unidas estudem o estabelecimento de uma força de polícia permanente, dotada de "armas atômicas limitadas em número e em poder".

Stassen igualmente propôs a criação de uma "Agência do Espaço", das Nações Unidas para enviar o primeiro homem ao espaço, assim como um satélite de observação equipado com aparelhos fotográficos. Esses dois projetos, segundo o orador, deviam ser precedidos de um acordo entre os Estados Unidos e a União Soviética sobre a suspensão das experiências nucleares durante dois anos.

A possibilidade de obter um tal acordo por um período de dois anos justifica largamente a reunião dos chefes de governo, afirmou Stassen, o qual expressou sua convicção de que esse acordo poderia ser obtido bastante rápido para que o Senado americano ratificasse antes de suspender suas uniões este verão.

### UNIÃO SOVIÉTICA

Comércio Com Ocidente LONDRES, 10 (UP) — A rádio de Moscou anunciou que as exportações soviéticas de produtos industriais para os países capitalistas aumentaram em dobro durante o ano de 1957, relativamente ao ano anterior. O aumento contribuiu para a exportação para a Índia, Birmânia, Egito e México; máquinas têxteis para o Egito e Síria; e escavadoras para a Argentina, Grécia, Afeganistão, Irão, Sudão e Turquia.

### VATICANO

"PERDE-SE HOJE, RECUPERA-SE AMANHÃ" VATICANO, 10 (UP) — O Papa Pio XII, ainda preocupado com a decisão de um tribunal italiano contra um bispo da igreja, disse ontem a 30.000 fiéis que a igreja "jamais abandonará" seus princípios fundamentais. "O que se perde hoje, declarou, recupera-se amanhã". O discurso do Papa foi feito em termos gerais e a respeito dos problemas da região napolitana, centro do "sul pobre". Mas em suas palavras houve expressões aplicáveis à "energética reação do Vaticano" à decisão que condenou o bispo de Prato, monsenhor Fiorelli, por calúnia.

### Preço do 2.º Lugar

Dulles não acha razoável que os EE. UU. despendam enormes somas em dinheiro para enviar um foguete à Lua, "quando a União Soviética pode ganhar a corrida pela utilização do espaço sideral". "Não sei quanto vai custar chegar à Lua, nem se é possível que vençamos os russos nisso", disse. "Eles nos levam uma boa dianteira, todos sabem, na exploração do espaço sideral".

"Creio que, embora vamos encurtando a distância, isso não pode fazer-se imediatamente, e talvez não possamos fazê-lo tão pronto como eles. Quanto estamos dispostos a gastar para chegar em segundo lugar, não o sei".

### Acórdo "Indesejável"

Dulles acha que a assinatura de um acordo com a URSS para deter as experiências nucleares não é "vital" em razão dos progressos realizados na pesquisa de uma bomba "limpa", que não envenene a atmosfera. "E o emprego das bombas em caso de guerra que pode destruir a humanidade" — acrescentou ele.

O fundo do problema, disse o Secretário de Estado, é obter um acordo sobre a suspensão da fabricação das armas nucleares. Mas a URSS, disse ele, não respondeu favoravelmente a essa ideia.

### O Presidente do Líbano Exalta Nosso País

## BRASIL FARÁ UM DIA PENDER A BALANÇA DA POLÍTICA MUNDIAL

BEIRUTE, 9 (FP) — No decorrer de um jantar que ofereceu em honra ao Embaixador do Brasil, Sr. Francisco Gualberto de Oliveira, que deixa, definitivamente, o Líbano, o Ministro das Relações Exteriores, Sr. Charles Malik, pronunciou um discurso no qual recordou os laços que unem o Líbano ao Brasil e evocou o caráter comum aos dois países, acentuando, principalmente, seu amor e tolerância, igualdade perante a lei, independência e liberdade.

"O Brasil é um dos países que vêm elevando a bandeira da liberdade no mundo, há um século — disse o Ministro. Também no Líbano acreditamos antes de tudo, na liberdade, soberania e independência".

### Respeito à Liberdade

"Devo declarar diante de vós, a fim de que transmitais, oficialmente, minha declaração a vossos governos — indicou o Ministro, dirigindo-se, particularmente, aos chefes de missões diplomáticas que assistiam ao jantar — que o Líbano foi absoluto em sua independência, liberdade e soberania. Acredita na necessidade de liberdade, soberania e independência para ele e para os outros. O Líbano jamais admitirá qualquer golpe, qualquer desfiguração, qualquer enfraquecimento no que toca sua liberdade, sua independência".

"Ademais — prosseguiu o Ministro das Relações Exteriores — o Governo Líbano proclama que a orientação fundamental de sua política é invariável, e não mudará, qualquer que seja a maneira em que evolua a situação".

### Grande Potência

Recordando que o Brasil "é uma grande potência cuja superfície ultrapassa a dos Estados Unidos, e cujo potencial humano e em matérias-primas o torna, de fato, num dos países mais importantes do mundo", o Ministro Malik afirmou que "o Brasil se tornará, um dia, um país que poderá fazer pender a balança de forças no mundo. Devemos, pois, necessariamente, olhar para seu lado, e reforçar relações e amizade com ele".

Terminado o jantar, o Ministro das Relações Exteriores entregou ao Embaixador Francisco Gualberto de Oliveira as insígnias da Grã-Cruz da Ordem do Cedro.

Ainda em pleno verão... preços de **FIM-DE-ESTAÇÃO** na Casa Tavares



Preços remarcados! É sempre uma satisfação fazer uma boa compra. E você fará uma ótima compra, qualquer que seja a sua escolha, no selecionado sortimento de roupas Kid Spun, Miami, Ismarta e Linho. Agora por somente

1.270, 1.430, 1.670, e 1.830, Uma considerável variedade das mais confortáveis e atraentes calças em tropical Spumafil e cambrás, agora vendidas por somente

475, 575, 675. CASA **Tavares** Quitanda, 30 (ar condicionado perfeito) São José, 85 Senador Dantas, 20 (aberta até às 20 horas) Uma tradição de bom gosto em artigos só para homens.

### GREVE DOS MINEIROS

LA PAZ, 10 (FP) — A Federação Sindical dos Trabalhadores Mineiros decretou greve escalonada em todos os distritos mineiros do País, a partir de terça-feira, como protesto pela prisão de um de seus dirigentes.

## CONTINUARÃO NO RIO DE JANEIRO AS NEGOCIAÇÕES PERU-EQUADOR

LIMA, 9 (UP) — Ao chegar, ontem, a esta capital, procedente de Quito, o Embaixador José Carlos de Macedo Soares, Ministro das Relações Exteriores do Brasil, declarou que o Presidente peruano, Manuel Prado, interveio pessoalmente para fazer que marchassem para a frente as estacadas negociações peruano-equatorianas sobre o problema fronteiriço.

Macedo Soares não conseguiu que os dois países se pusessem de acordo com o restabelecimento da Comissão de Fronteiras, depois de uma semana de negociações. Minutos antes de seu avião levantar voo, em Quito, o Ministro brasileiro recebeu um telegrama de Prado no qual o Presidente peruano propunha que as negociações continuassem no Rio, por intermédio do Governo brasileiro.

Macedo Soares mostrou o telegrama ao Ministro das Relações Exteriores equatoriano, Carlos Tovar Zaldumbide, que ficou de acordo com seus termos. O ministro brasileiro, contudo, declarou não haver decidido, ainda, continuar agindo como mediador entre as duas partes.

Pessoas ligadas ao Ministro, entretanto, disseram que ele, provavelmente, terminará por ceder. Fontes da delegação brasileira assinalaram que nenhuma das duas nações em litígio parece disposta a prosseguir nas negociações, porque seus pontos de vista são contraditórios e firmes. Acrescentaram que, embora os equatorianos hajam prometido não apresentar o problema na Conferência Interamericana, é possível que o façam, no caso de não se resolver à época da realização de tal reunião.

### As Habilitações de um Chefe de Vendas

Veja na revista PN desta semana, as qualidades, a capacidade e os conhecimentos essenciais a um bom chefe de vendas.



NAS BANCAS: Cr\$ 10,00

## EXCELENTE OFERTA NA TIJUCA

GRANDE FACILIDADE DE PAGAMENTO ÓTIMA LOCALIZAÇÃO — Ed. "MARCO TULIO" — Rua Barão de Mesquita, 28 — Ed. "MARCO JÚLIO" — Avenida Maracanã, 519 — ao lado do Colégio Militar, próximo do Instituto de Educação, a poucos passos do Maracanã e com muita condução. ÓTIMOS PREÇOS — Ed. "MARCO TULIO" — quarto e sala separados, banheiro com box, ampla cozinha e sala para geladeira, quarto e banheiro de empregada, área de serviço, c/tanque — a partir de Cr\$ 330 MIL. Também: 2 quartos, ampla sala, cozinha, banheiro, quarto e banheiro de empregada, área de serviço, a partir de Cr\$ 600 MIL. Ed. "MARCO JÚLIO" — 3 quartos, 2 salões, 2 banheiros, ampla cozinha, grande área de serviço, quarto e banheiro de empregada, a partir de Cr\$ 800 MIL. Informações no local (Av. Maracanã, 519) ou na

ADMINISTRAÇÃO **Waisman s.a.** RUA DA ASSEMBLEIA, 104 — 11.º ANDAR — SALA 1109 — TELEFONE: 52-2800

### APELO IUGOSLAVO PELO DESARMAMENTO

BELGRADO, 10 (UP) — O Ministro do Exterior Koka Popovic fez hoje um apelo aos governos de todo o mundo no sentido de que suspendam as experiências e provas atômicas ponham fim à construção de bases para o lançamento de projéteis-foguete e terminem com a propagação de guerra fria. Em discurso proferido num comício eleitoral perante 30.000 pessoas, na localidade de Valjevo, o Ministro disse que a proposta que o Governo fazia por seu intermédio "poderá ser de grande utilidade na criação de uma atmosfera que conduza a uma conferência de chefes de Estado".

### PERONISTA SOLTO

BUENOS AIRES, 10 (UP) — Foi posto ontem em liberdade o ex-secretário-geral da Confederação Geral do Trabalho, Eduardo Vuletich. Vuletich foi o último a ocupar dito cargo, durante o regime peronista, e se achava encarregado desde 1955.

## RECUSAM EE. UU. TRANSMITIR DADOS ATÔMICOS A CIENTISTAS FRANCESES

PARIS, 9 (FP) — "A ação do Comissário francês de Energia Atômica foi um êxito" — declarou na Assembleia Nacional, o deputado Max Brusset, relator do orçamento dos investimentos do Estado no domínio nuclear. "Nada temos a invejar aos técnicos britânicos — acrescentou — levando em conta o fato de que estes se beneficiam com os resultados obtidos nos Estados Unidos e cuja comunicação é recusada aos cientistas franceses". O Sr. Brusset deplorou "o ostracismo de que estes são objeto" e desejou que a situação seja modificada "o mais breve possível, como por exemplo, por ocasião das negociações sobre a instalação das rampas de lançamento, na França".

A cooperação entre os aliados não deve ser em sentido único, frisou o relator, que pertence ao Partido Republicano-social (ex-degaullista). Segundo as indicações do relator sobre a energia atômica, o plano de quatro anos de desenvolvimento econômico geral prevê duzentos bilhões de investimentos do Estado no domínio nuclear, para os quatro anos de 1958 a 1961, e, neste local, cinquenta e quatro bilhões em 1958, "ano de transição". Acreditado é que o país poderá exportar, nos próximos anos, matérias físsis.

Advertisement for S.J.B. magazine featuring a woman and various clothing items. Text includes: "Você ECONOMIZARA na certa aproveitando a LIQUIDAÇÃO TOTAL do magazin S.J.B.", "O MAIS ANTIGO E POPULAR DE BOTAFOGO", "e sua elegância ganhará mais espaço!", "Baby Doll, opala resistente Cr\$ 88", "Calcinhas de Jersey, elásticas nas pernas e cintura Cr\$ 25", "Saias, modelos exclusivos desde Cr\$ 148", "Mallots, das melhores marcas Cr\$ 225", "Tudo por preços já esquecidos!", "3 vezes maior! MAGAZIN S. J. B.", "RUA VOLUNTÁRIOS DA PÁTRIA, 277/279 — ESQUINA DE SÃO JOÃO BAPTISTA"

# Trabalhadores em Laboratórios Vão a Dissídio Coletivo: Aumento de 25 Por Cento

Hoje ou amanhã, o Sindicato dos Trabalhadores nas Indústrias Químicas dará entrada, no Tribunal Regional do Trabalho, do pedido de instauração de dissídio coletivo, pleiteando aumento para 11 mil trabalhadores das indústrias de pro-

duto farmacêuticos. O Sr. Floriano Maciel, presidente desse órgão, falando a ULTIMA HORA, afirmou que depois de baldados todos os esforços para um entendimento, a classe teve que apelar para esse recurso, pois somente assim poderá conseguir melhores ordenados.

Empregados dos laboratórios, um reajustamento de apenas 25%, foi o que disse o seu presidente. Mas os industriais se recusaram a conceder-lhes esse aumento. E não apresentaram nenhuma outra proposta. Nem os menos acuraram com a possibilidade de ser assinado um acordo na base da elevação do custo de vida no ano passado.

— "Esperamos 70 dias, declaramos o Sr. Floriano Maciel. Pedimos 25% e acreditávamos no entendimento. Depois, porém, de passado esse tempo, chegou-nos a resposta negativa. Os industriais não querem acordar, preferindo, ao que tudo indica, discutir a questão na Justiça do Trabalho."

## Mão-de-Obra Baratíssima

— "Por outro lado, prosseguiu a mão-de-obra na indústria farmacêutica é baratíssima. O IBGE provou que a remuneração dos trabalhadores nessa indústria pesa apenas 7% no cômputo do custo de fabricação. Portanto, um aumento para essa categoria não provocaria crises nesse ramo industrial, como poderia dizer os empregadores."

## Querem Apenas 25%

O Sindicato dos Trabalhadores Químicos pleiteou, para os

## O Controle Dos Preços

Relativamente ao controle dos preços dos medicamentos, esclareceu o Sr. Floriano Maciel: — "Não existe, na prática, esse apreçado controle de preços. Os laboratórios podem elevar os preços dos medicamentos quando quiserem. No ano passado os produtos farmacêuticos foram reajustados quatro vezes. E isto sem motivo justo, uma vez que os empregados somente foram aumentados uma única vez, a 1.º de janeiro."

E finalizando: — "Já estávamos autorizados, há algum tempo, a instaurar o dissídio coletivo. Depois que constatamos o fracasso das negociações, fizemos nova consulta aos companheiros. A resposta foi positiva. Por isso mesmo ingressaremos na Justiça do Trabalho com os elementos que possuímos e, por certo, seremos vitoriosos. O aumento virá mais cedo ou mais tarde."

## Marceneiros em Mesa-Redonda

Hoje, às 10 horas, no Departamento Nacional do Trabalho, será realizada a mesa-redonda dos marceneiros e fabricantes de móveis. O oratório dos empregados pleiteia um aumento de 15% sobre os salários de dezembro de 1956, com um mínimo de 650 cruzeiros. O Sindicato dos Marceneiros convocou os associados para uma concentração no Ministério do Trabalho às 10 horas de hoje. Não há, por

## enquanto, ameaça de greve. Textéis na Justiça do Trabalho

Em diversas juntas de conciliação e julgamento desta capital serão apreciadas e julgadas, hoje, diversas reclamações de trabalhadores da Fábrica de Tecidos Contingua que alegam estar a empresa efetuando os pagamentos com atrasos que excedem os prazos permitidos pela Consolidação das Leis do Trabalho.



EM VISITA AO BRASIL, VICE-PRESIDENTE DA GOODYEAR — Por avião da Pan American, acaba de chegar ao Brasil, acompanhado da Exma. esposa, o Sr. Russel De Young, vice-presidente da Goodyear Tire & Rubber Co., com sede em Akron, nos E.E.U.U. A estada do Sr. Young em nosso País faz parte de um programa de visitas a todas as organizações Goodyear na América Latina, a fim de tomar contato com dirigentes e conhecer de perto os diversos aspectos relativos à manufatura e distribuição. Do Brasil o Sr. Young seguirá para a Argentina, prosseguindo depois nas visitas aos demais países deste Continente. O flagrante foi feito minutos após o desembarque, vendo-se o ilustre casal viajante entre diretores e gerentes da Cia. Goodyear do Brasil que o foram receber no Galeão.

# Clark no colégio



em verniz preto  
toms: 22 a 27 \$ 280,  
28 a 32 \$ 300,  
33 a 38 \$ 375,  
em preto e marrom  
toms: 28 a 32 \$ 260,  
33 a 38 \$ 270,

em verniz preto  
toms: 22 a 27 \$ 280,  
28 a 32 \$ 300,  
33 a 38 \$ 375,

em verniz preto  
toms: 28 a 32 \$ 300,  
33 a 38 \$ 375,

# dura mais!



em preto e marrom  
toms: 28 a 32 \$ 467,  
33 a 36 \$ 495,  
com sola neolite  
toms: 28 a 32 \$ 520,  
33 a 36 \$ 545,  
tamalhas e meios tamalhas e diversas larguras.

em marrom  
toms: 22 a 27 \$ 250,  
28 a 32 \$ 260,

em preto e marrom  
toms: 22 a 27 \$ 250,  
28 a 32 \$ 260,

calce bem calçando



RIO DE JANEIRO  
Rua do Ouvidor, 105/107  
Rua da Carioca, 38  
Rua Caserio, 174/176  
Avenida Passos, 29/31  
Avenida Rio Branco, 128-B  
Avenida Marechal Rangel, 41  
NITERÓI  
Rua da Consolação, 46  
RIO HORIZONTE  
Avenida Afonso Pena, 920  
JUIZ DE FORA  
Rua Haldia, 625

Doria Ass.



geléia real é vida longa!



# api-cure

é uma solução estabilizada de geléia-real de abelhas!

A vida atual, cheia de lutas e preocupações exige do homem um extraordinário desgaste de energias.

A Ciência Moderna encontrou entretanto uma solução para as suas preocupações: API-CURE. A base de geléia-real de abelhas, o mais completo revigorante natural até hoje conhecido, Api-Cure combate o cansaço físico e mental e é um poderoso restaurador de energias para o homem e a mulher em qualquer idade.

Seu uso é particularmente indicado para todos os que se dedicam a atividades exaustivas ou estão sujeitos a grandes preocupações: homens de negócios, médicos, esportistas, professores, advogados, etc.

Fabricado pelos Laboratórios J. Aubry Ltda.

A venda nas boas farmácias e drogarias.

Caixas com 24 ampolas para uso oral, Cr\$ 950,00.



Informações e Vendas:

Rio - 43-0330 e 27-4531  
São Paulo - 33-3518

diante propagando

com api-cure... a primavera continua



# PREÇOS

drasticamente reduzidos na grande venda de

# FIM

DE SORTIMENTO



Abra hoje mesmo o seu Carnet de Crédito

...e compre sem preocupações pagando em 10 suaves prestações

RUA SETE DE SETEMBRO ESQ. URUGUAIANA



merece a SUA confiança

## TRAJES PRONTOS (adaptações grátis)

- Raion Pluma, muito leve, em 3 cores diferentes de 1.950, por 1.873,
- Cambraia lisa, pura lã em bege, cinza claro e escuro de 1.950 por 1.873,
- Tropical listrado de pura lã, diversas cores modernas, de 2.100, por 1.888,
- Cambraia "Scotch" em padrões fantasia discretas de 3.200, por 2.958,
- Linho "Brasileira" nas cores branco, bege e cinza de 2.750 por 2.397,

## CALÇAS ESPORTE

- Melo Linho em 4 cores diferentes de 650, por 543,
- Puro Linho, ótima qualidade, em div. cores de 850, por 778,
- Tropical puro lã, nas cores, cinza, azul e marrom de 950 por 868,
- Cambraia mescla nas cores cinza-escuro e medio de 1.100, por 998,

## MEIA CONFEÇÃO (a roupa em 2ª prova)

- Cambraia "Sante Branca" pura lã, em cinza e marinho de 3.450 por 2.990,
- Tropical, Cordone "Bôa Vista" em azul marinho cinza, verde de 3.750, por 3.480,
- Tropical-Rises de Giz puro lã "Bôa Vista" em azul, cinza, marrom, de 3.750, por 3.430,
- Puro Linho "Beru" havaiana azul, verde, bege cinza-areia de 3.500, por 3.290,
- Puro Linho Lona Branco fio estrangeiro de 4.500, por 4.280,

## C/MISARIA

- Camisa branca e marinho preso, ótima Cambraia de 185, por 157,
- Camisa branca de superior Tricoline de 240, por 215,
- Camisa esporte de Tricoline, 4 cores, 1/2 manga de 145, por 128,
- Short c/ sunga de 195, por 165,

## PALETÔS ESPORTE

- Raion, cores cinza, azul, verde, marrom, de 1.350, por 1.068,
- Raion em 3 cores, padrão xadrez de 1.650, por 1.190,
- Puro Linho, fio inglês, havaiana, verde, marrom, marinho de 1.750, por 1.298,



JOSE MATEUS AGUARDA, NO CARCERE, A DECISAO DA JUSTIÇA!

# MIL CRUZEIROS: PREÇO DA CONFISSÃO EXTORQUIDA AO INOCENTE DE BANANAL!



Enxugando as lágrimas que lhe banham o rosto, D. Geraldo Clara de Jesus diz: "Não entendo porque eles ainda não soltaram o meu marido? Será que já não chegaram os 14 meses que ficou aprisionado?"

BANANAL, 10 (De Fernando Pinto e Estrela, enviados especiais de ULTIMA HORA) — A indiferença do Juiz de Direito desta cidade, Dr. José Rangel, pela situação de José Mateus, humilde lavrador que se encontra preso há 1 ano e 2 meses na cadeia local e cuja inocência já foi provada pela confissão e reconstrução do homicídio da "Fazenda Riacho", feita pelo verdadeiro assassino de Helena Naveiro, está provocando sério descontentamento entre muitos moradores deste município paulista. Cada hora que passa mais aumenta a tensão reinante nesta pequena localidade em face do rumo que está tomando o inélcito acontecimento relacionado com o erro policial-judicial e com a inexplicável frieza do Magistrado responsável por esta comarca. Dessa forma, em comentários nos lares, nas ruas e na praça principal de Bananal, a população inteira está emprestando completa solidariedade ao homem que está, injustamente, atrás das grades enquanto sua numerosa família enfrenta a miséria de uma situação que não poderá perdurar por muito tempo.

Numa atitude que bem revela o interesse popular pelo drama íntimo do inocente, inúmeras pessoas já se apresentaram ao Delegado Antônio da Silva Santos declarando-se dispostas a ocupar o lugar de José Mateus na cadeia até que, apesar da má-vontade do Dr. José Rangel, seja reparado o lamentável engano.

## "Habeas Corpus" ao Supremo

Externando suas impressões a respeito do caso, declarou na tarde de ontem ao repórter de ULTIMA HORA o Dr. José Custódio Filho, advogado de José Mateus: — Faço questão de frisar que estou defendendo meu constituinte como "advogado dativo", sem qualquer remuneração, já que fui designado pela Justiça para funcionar nessa causa que

é apalcoante sob todos os aspectos. Digo isso porque, desde o princípio, nos primeiros contatos que mantive com José Mateus não tive dúvidas quanto à sua inocência.

E revela um detalhe que consolidou a sua impressão sobre a verdadeira situação do invidente:

— Um praça cujo nome não me lembro, mas que atendi pelo apelido de "soldado BG", confundindo-me com o advogado da família Naveiro, disse-me na ocasião em que a polícia apurava o crime: "Se o senhor me der uma nota de mil cruzeiros, faço o homem confessar a pau!" Escondendo minha situação de defensor do suposto criminoso, disse ao soldado que dava o dinheiro... (Observação do Repórter: este detalhe confere com a de-

claração que nos fez José Mateus, quando nos disse da participação do referido soldado na sua "confissão", inclusive a versão dos mil cruzeiros!) Indagado sobre qual a providência que tomara diante da atitude do Juiz José Rangel, respondeu-nos o caudico: — Estou só esperando o delegado complementar o novo inquérito que prova a inocência de José Mateus, para entrar com um pedido de "habeas corpus" ao Supremo Tribunal Federal!

## Atitude Estranha do Juiz

Pelo visto, o Juiz de Direito de Bananal, jovem bem apessoado e que se traça impecavelmente — e um homem que interpreta a lei "sob medida", não fignido um milímetro dos parágrafos e artigos do Código Penal. Age como se a lei fosse subordinada simplesmente a um ordenamento. Numa fala característica de catadrico de Direito, o Dr. Rangel tenta demonstrar aos delegados Werther Losso e Antônio dos Santos, no médico Ubaldino Abreu Campanário e ao repórter de ULTIMA HORA que "a Justiça é uma coisa muito séria e não pode ser tratada assim sem mais nem menos..."

Nessa altura, o delegado de Barra Mansa não só contém e interrompe:

— Meritíssimo Juiz, eu também sou bacharel em Direito como V. Exa. e de maneira nenhuma posso concordar com o seu ponto de vista no caso. Aliás, um Professor meu (cita Roberto Lyra) também pensa assim. Por conseguinte a Lei deve estar o cerne e a consciência do homem que se investe do poder de julgar seus semelhantes!

Retornando ao tema da conversa, o Magistrado de Bananal diz que não considera o caso de José Mateus de tão grande importância para causar tanta celeuma pública. Adianta inclusive que "tomara conhecimento da inocência do lavrador desde dezembro último", antes mesmo que o processo fosse enviado ao Tribunal.

Elis af uma atitude estranha e inocente para um Juiz que faz questão de seguir à risca os trâmites da Lei. Ao ser informado do fato de que um homem pagava atrás das grades por um crime que não cometera, nenhuma providência tomou para reparar a injustiça.

## Quase Pronto o Novo Inquérito

Pela primeira vez na história judicial brasileira, dois delegados de Polícia demonstram o máximo de boa-vontade (até com sacrifício próprio) para reparar um erro policial-judicial. São eles os Drs. Werther Losso e

Antônio da Silva Santos, respectivamente, autoridades das cidades de Barra Mansa, Estado de São Paulo. O primeiro fez questão de conduzir Valdomiro Rosa da Silva, o verdadeiro matador de Helena Naveiro, a Bananal, depois de ter submetido o assassino a habilidoso interrogatório na cadeia de Barra Mansa. Complementando o esforço de seu colega, o Dr. Antônio da Silva Santos vem trabalhando quase dia e noite para concluir o novo inquérito, no qual, de início, já ficou provada a inocência de José Mateus.

Aos autos da peça policial (que irá reparar a intransigência de um juiz que não quis ouvir os rogos de um chefe de família, responsabilizado injustamente por um bárbaro crime) já foi anexada à confissão de Valdomiro, a reconstrução do latrocínio, o reconhecimento da arma e do objeto furtado pelo assassino (um pequeno relógio europeu) e a confissão de Pedro Aurélio, que figura no novo processo como co-autor do assassinato. (Todos estes atos foram testemunhados pelo repórter de ULTIMA HORA).

Consoante nos declarou a própria autoridade que preside o inquérito, Dr. Antônio da Silva Santos, nova peça policial será concluída ainda esta semana.

## REATOR ATÔMICO PARA O ESTADO DE MINAS!

BELO HORIZONTE, 10 (Do Correspondente) — Importante reunião foi realizada, ontem, pela Congregação da Escola de Engenharia da Universidade de Minas Gerais, quando foram tomadas decisões de suma importância para o tradicional Instituto mineiro, que vem de comemorar o 46. aniversário de fundação.

A resolução de maior importância foi a relativa à aquisição de um reator atômico experimental para o Instituto de Pesquisas Radiativas da Escola de Engenharia.

O reator será do tipo "Triga" de 10 kw. em funcionamento normal, podendo ir até 30 kw., destinando-se, inicialmente, a treino no manejo de

reatores, fabricação de rádionúcleos para pesquisa científica e tecnológica e experiências relacionadas com materiais de reatores, seu funcionamento físico e nuclear. Constituirá 2 kg. de urânio 235, o qual entrará na proporção de 20% em uma massa de urânio enriquecido. O combustível e o moderador farão parte de uma liga urânio-hidreto de zircônio.

O custo do reator deverá ficar em 200 mil dólares.

**DOENÇAS DA PELE**  
Súfite, Cancro, Eczemas, Verrugas, Espinhas, Queda do Cabelo, Furúnculos, etc.  
**Dr. Agostinho da Cunha**  
Assembleia, 73 - Tel. 42-1155

Conheça a Espanha na sua viagem à Europa...



VOANDO PELO Super G Constellation da Iberia

Vôos absolutamente tranquilos com a proteção do radar

Uma só noite a bordo Uma só escala

Classe 1ª., leitosa. Turista com aproximadamente 30% de economia.

Consulte sua Agência de Viagens ou a



LINHAS AÉREAS DA ESPANHA

R. PEDRO LESSA, 41 - LOJA - 22-2284 - 22-5884 - RIO de JANEIRO, 21 de MAIO, 276 - 4/32 - 24-2530 - SÃO PAULO

## NÃO OFERECEM PERIGO AS PANEIS EM USO CORRENTE

As donas de casa consultaram em grande número a redação de ULTIMA HORA na manhã de ontem apreensivas com a divulgação feita da nota do Serviço Nacional de Educação Sanitária quanto ao perigo do uso de esquadras e fitas de ferro estanhado ou de ligas inferiores de alumínio, que poderiam causar coceiras, urticárias, pruridos, eczemas, além de anemias, graves intoxicações com sintomas semelhantes aos das colites e apendicitis.

## "Nunca Ouvi Falar Nisso"

A conhecida especialista em arte culinária Helena Samgrat (cuja alegria não é só cozinhar) disse: "Ué! Eu nunca ouvi falar nisso. O que eu sei, desde criança, e que, por causa do azeite, não se deve usar panelas de cobre. Mas vou investigar bem o assunto, em virtude da advertência do SNES, e contar tudo na minha coluna em ULTIMA HORA."

## A Dietista Esclarece

A dietista Ida Bergold, do Hospital Livestre, com cursos de especialização nos mais avançados centros de nutrição do mundo, assim se expressou à ULTIMA HORA: — Não há motivo de apreensão para as donas de casa. No Brasil, praticamente não se usam panelas que possam transmitir aquelas doenças ou intoxicações. As de ferro são usadas, especialmente, no Sul, para cozer feijão. A maioria das panelas e utensílios de cozinha são feitos com aço inoxidável ou alumínio bom. Este, só sofre corrosão quando em contato com o cloro e alcalinos muito fortes, o que não existe nos alimentos. O que oferece perigo são as panelas galvanizadas, muito raras, ligeiramente cobertas com alumínio, mas sua produção é insignificante. Certa vez, nos Estados Unidos, um grupo de soldados foi intoxicado por beber limonada preparada numa lata galvanizada.

calma pessoal! chega para todos...

**JACUTINGA**

é mesmo uma delícia!

Finíssima

Aguardente

Velha

NOVO TELEFONE

PUBLICIDADE

52-6179

ULTIMA HORA

REDE INTERNA

1 - O PREÇO É BOM...

3 - O PREÇO É ÓTIMO!



e como a etiqueta é



e a casa

é a Casa José Silva...

VOCE FAZ, DE FATO, UMA BOA COMPRA!

lenços EPSOM

Em cambraia lavrada. Brancos.

1 (um) cr\$ 22, 6 (1/2 dúzia) cr\$ 120,

pijamas EPSOM

Em cambraia. Calças e mangas compridas. Muito confortável.

1 (um) .. cr\$ 380,

2 (dois) cr\$ 720,

Em cambraia extra. calças e mangas compridas. Muito confortável.

1 (um) .. cr\$ 480,

2 (dois) cr\$ 920,

cuecas EPSOM

Em cambraia. Resistente e muito confortável.

1 (uma) cr\$ 65, 3 (três) cr\$ 180, 6 (1/2 dúzia) cr\$ 345,

Em cambraia extra.

1 (uma) cr\$ 80, 3 (três) cr\$ 215, 6 (1/2 dúzia) cr\$ 435,

Em superior tricoline

1 (uma) cr\$ 95, 3 (três) cr\$ 270, 6 (1/2 dúzia) cr\$ 525,

vista-se de uma vez... e pague em 10 meses na

Casa José Silva

Rua Miguel Couto, 3

Av. Copacabana, 828 - Rua Arqulas Cordeiro, 320 - Meier

Loja em São Paulo: Rua São Bento, 51

Dep. Prop. J.S.



VAI FAZER DOIS ANOS DA MORTE DO GRANDE MILITAR:

LEGADO DO ALMIRANTE WALDEMAR DE ARAUJO MOTA: VIDA E EXEMPLO DIGNIFICANTES!



O Sr. Enos Sadok de Sá Mota, com sua esposa, Dona Iracema Sadok de Sá Mota, (de ilustre família gaúcha) contemplam o retrato do Almirante Araújo Mota.

As Gerações se Sucedem — Da Ação Renovadora da Revolução de 30 Aos Que Assumem o Comando da Vida Brasileira — Uma Vida e um Exemplo — "Meu Objetivo, Declara o Filho do Almirante Araújo Mota, é Fazer Tudo o Que Puder Pela Minha Classe" — Fala a ULTIMA HORA o Sr. Enos Sadok de Sá Mota Sobre seu Ilustre Pai, o Almirante Waldemar de Araújo Mota

Na manhã do dia 27 de março de 1956, um acontecimento dramático paralisou, de enoção, quantos estavam no salão de conferências da Escola Superior de Guerra — uma ilustre e famosa assembleia de generais, almirantes brigadeiros, personalidades do mundo político nacional. O conferencista — ele, também, uma das mais altas e contituadas figuras das Forças Armadas — empalideceu, seus lábios tremeram, fugiu-lhe a voz, seu corpo tombou para a frente, enquanto as laudas de papel caíam sobre a mesa e um "trisson" de estardalhaço enregelava a doura e grave assistência.

— Meu pai sempre foi rigorosamente um militar, sendo eleito, em 1933, deputado pelo Distrito Federal à Assembleia Constituinte, exercendo, inclusive, o cargo de Secretário da Me-

Um colapso cardíaco o fulminou. Esse homem, bravo e encanecido cuja farda de branca immaculada era um símbolo de sua pureza de caráter — era o Almirante-de-Esquadra Waldemar de Araújo Mota. O repórter está aqui — exatamente dois anos depois — diante de seu filho, o Sr. Enos Sadok de Sá Mota e, após relembrar esse episódio patético, vai evocando alguns fatos marcantes da vida do Almirante, sua brilhante carreira na Marinha, sua ativa participação nos acontecimentos revolucionários que agitaram o Brasil nos últimos trinta anos, seus exemplos: suas lutas, suas glórias.

Também deu sua contribuição pessoal a nossa política exterior, quando em 1929, então Capitão-Tenente, integrou a Comissão de Limites Brasil-Venezuela. Com a



D. Iracema Sadok de Sá Mota com seu filho Carlos Eduardo. Ao lado o retrato do Almirante Waldemar de Araújo Mota.

victória da revolução de 1930, chefiada pelo maior líder popular do Brasil, Getúlio Vargas, de quem foi amigo pessoal, deixou a Comissão de Limites, exercendo, sucessivamente, as funções de chefe do pessoal subalterno da Diretoria da Armada, oficial de gabinete do Almirante Protógenes Guimarães, então Ministro da Marinha, voltando, depois de exercer o mandato de deputado, ao gabinete do Ministro da Marinha, daí saindo para o posto de 2.º Comandante do Navio-Escola "Almirante Saldanha" na terceira viagem que o grande barco fez à Europa. Outros postos e funções que exerceu: assistente da flotilha de contratorpedeiros, membro das Comissões encarregadas de rever os regulamentos do Corpo de Marinheiros Nacionais e do Corpo de Fuzileiros Navais, diretor da Escola "Almirante Wandenkolk", Capitão dos Portos do Rio Grande do Norte, etc. Com a entrada do Brasil na guerra, deixou o comando do "Danau" e Contratorpedeiro, para comandar o navio-escola "Cananéia", empreidendo várias missões de guerra.

citando, de memória, vários laúdes da vida de seu pai — o militar, o homem, o político, uma vida de grandes serviços ao país — mais recua um pouco no tempo e volta a 1921 para lembrar o episódio histórico da revolta do encouraçado "São Paulo". — "Meu pai estava ao lado do Almirante Adhemar de Siqueira e dos outros oficiais que comandavam o encouraçado naquela época. Isso lhe valeu dois anos de prisão. Eu explico como foi. Fracassada a revolta, coube ao meu pai a missão de permanecer a bordo do "São Paulo", a fim de devolver o navio, então no porto de Montevideo, à tripulação brasileira que fora revê-lo. Caso fosse abandonado, o navio ficaria no Uruguai. O Almirante Waldemar de Araújo Mota permaneceu em seu posto. Esperou o novo comando, entregou-lhe o navio e recebeu, serenamente a sua punição. Um detalhe curioso: meu sogro, que era o Almirante Adhemar de Siqueira, desembarcou em Montevideo e, na impossibilidade de retornar ao Brasil, foi ser chefe de ônibus para ganhar a vida. Nessa nova e inesperada profissão passou nada menos de seis anos. A linha de ônibus ainda hoje existe na capital uruguaia. Chama-se "Porto Ferreira".

Bombeiros, também revolucionário em 1930, é meu tio materno. Como vê, eu deveria também ser um militar... O repórter abre um parêntese para acentuar: o Sr. Enos Sadok de Sá Mota é casado com a Senhora D. Iracema Sadok de Sá Mota, descendente de uma das mais importantes famílias gaúchas, filha do Almirante Waldemar de Siqueira, ex-ajudante de ordens do Presidente Getúlio Vargas e companheiro de revolução do pai do Sr. Enos. Uma irmã do Almirante Waldemar de Araújo Mota, D. Dulce Motta, casada com o General Adnanstor Emilio Heydt, foi uma das vítimas do torpedeamento do "Buzendri". — "Como vê eu tinha de ser um militar" — repete, bem humorado o Sr. Enos Sadok de Sá Mota. — Mas qual foi a cilada que o destino lhe arrou? — "Foi a seguinte: eu cursava o Colégio Militar e seguia a tradição de minha família quando fui vítima de uma enfermidade, que me afastou do Colégio, durante algum tempo. Quando levei alta no Hospital Central do Exército, meus colegas de turma que haviam passado de ano e eu tinha que reconectar, praticamente, o curso de novo, com uma turma diferente, tornaram-me calouro de meus próprios colegas, meus, voltar quase à estaca zero. Não me conformei com o tempo perdido. E dei-me o colégio". O Sr. Enos acrescenta: Escolhi outra p. fisão, Resolvi ser bancário. Tão somente um bancário". Como se sabe, o Sr. Enos Sadok de Sá Mota é atual presidente do Instituto de Aposentadoria e Pensões dos Bancários. Ingressou na vida bancária em 1942 (o Sr. Enos é ainda um jovem, tem apenas 36 anos) ocupando funções de relevância na Caixa de Mobilização Bancária, na Superintendência da Moeda e do Crédito, na Carteira de Importação e Exportação e na Carteira de Crédito Agrícola e Industrial do Banco do Brasil. Sempre fascinado pelas lides sindicais (m dos legados de seu pai) participou, ativamente, de todos os movimentos reivindicatórios de sua classe nos últimos 15 anos, destacando-se, inclusive, como membro da Junta Governativa do Sindicato dos Bancários do Rio, em 1946. Por esse motivo a classe bancária, em 1951, indicou seu nome numa lista tripartite para o cargo de diretor do Departamento de Beneficência do IAPL. O Sr. Enos Sadok de Sá Mota mereceu a preferência do Presidente Getúlio Vargas, que o escolheu para aquelas funções. Em 1954, regressou ao Banco do Brasil, para exercer as funções de presidente da Carteira de Crédito Agrícola. Posteriormente, em eleição nacional, a classe bancária indicou mais uma vez seu nome, em nova lista tripartite, para o cargo de presidente do IAPB, com o decisivo apoio do Vice-Presidente João Goulart, cargo para o qual o nomeou o Presidente Juscelino Kubitschek, a 9 de março de 1956.

A Revolta do Encouraçado "São Paulo"

O filho do Almirante Waldemar de Araújo Mota vai

Homem Sensível Aos Problemas Dos Trabalhadores

Depois de revelar esses e outros episódios, o Sr. Enos Sadok de Sá Mota retoma o fio de sua conversa anterior, para referir-se a outra faceta admirável do Almirante Waldemar de Araújo Mota: sua preocupação permanente com os problemas dos trabalhadores, sua vocação para a vida pública, sua sensibilidade para a questão social, manifestadas dentro e fora da Marinha. Exerceu ele, com efeito, vários cargos que deram ao seu nome uma grande repercussão no meio civil: Diretor do Departamento, membro do Conselho Nacional de Desportos e de outras entidades civis, o Almirante Waldemar de Araújo Mota exerceu, mais tarde, os cargos de Capitão dos Portos do Distrito Federal e de Delegado do Trabalho Marítimo, quando realizou reformas do mais alto sentido social, regulamentou a estiva, segundo as bases do moderno socialismo, deu a massa operária níveis mais condignos de vida, tendo, ainda, atuação destacada e decisiva ao tempo da greve dos marítimos, ao lado do Sr. João Goulart, então Ministro do Trabalho.

Um Almirante Morre em Seu Posto

Membro do Diretorio Central da Liga de Defesa Nacional, auxiliar de ensino da Escola de Guerra Naval, co-ordenador da tradicional escola encouraçado "Minas Gerais", diretor do Serviço de Reserva Naval, Subsecretário da Marinha, membro da Diretoria do Clube Militar, diretor da Escola de Guerra Naval, o Almirante Waldemar de Araújo Mota, cuja memória a Marinha agora reverencia — dois anos depois de seu falecimento — possuía, ainda, o diploma do Curso Superior de Guerra Naval e acabara de ser designado diretor da Escola Superior de Guerra, quando a morte o surpreendeu ao pronunciar uma conferência na qual estabeleceu o ensino militar. O Almirante não quisera transferir a outrem a missão de receber o que "tinha de cumprir". Embora sabendo que suas condições de saúde, não o permitiam, ele escreveu durante noites a fio sua conferência — um longo e erudito estudo da guerra em seus diversos aspectos — e fez questão, de própria mão, de morrer no seu posto, como deve morrer um homem. Sobretudo, se esse homem, é um Almirante.

As Gerações se Sucedem

A essa altura de suas reminiscências, o Sr. Enos Sadok de Sá Mota, visivelmente emocionado, faz uma pausa, enquanto o repórter de si para si mesmo vê desfilar na sua imaginação, como num plano fantástico, as gerações brasileiras das últimas três décadas... — a ação renovadora da revolução de 1930, suas origens e sua profunda repercussão na vida pública brasileira — e chega à conclusão de que as novas gerações, que receberam de seus maio-

Resolvi ser bancário

res, o legado da continuidade histórica da Pátria, estão, efetivamente, assumindo o comando do Brasil, nos mais diversos setores. Ali estava um exemplo. Perguntamos, então, ao Sr. Enos Sadok de Sá Mota por que ele também, não seguiu a carreira das armas. Descendente, tanto pelo lado paterno, como pelo lado materno, de uma das mais ilustres famílias de militares do país, o filho do Almirante Waldemar de Araújo Mota, irmão, ao todo, quatro irmãos, um dos quais é o comandante Henrique Alberto de Araújo Mota, instrutor da Escola de Guerra Naval) responde, pensativo: — "Foi uma espécie de cilada do destino". E acrescenta: — "Meu avô materno foi o Almirante Henrique Teodoro Sadok de Sá, ajudante de ordens do Marechal Floriano, revolucionário, membro da Legião 5 de Julho, etc. Meu tio paterno e o General Osvaldo de Araújo Mota, chefe do Estado Maior do General Odílio Denys, foram mortos, em 11 de novembro, e atual 1.º Subchefe do Estado Maior de Exército. O General Henrique Delgado Sadok de Sá, ex-comandante do Corpo de

O Filho

O Sr. Enos está, portanto, há dois anos na presidência do IAPB e na opinião da maioria de sua classe vem realizando uma administração de âmbito nacional proveitosa e correta (os bancários são muito vigilantes e ciosos de seus direitos). — De fato, sou tão somente um bancário — insiste ele, para o repórter. — O meu grande objetivo, inspirado nos exemplos de meu pai e nos compromissos que assumi perante meus companheiros, é fazer o melhor, tudo o que de mim depender, pela minha classe. Faço questão de reafirmar isso. Ele recebe o repórter em seu modesto apartamento alugado (o prédio não é do Instituto) em Ipanema. Ao lado está sua esposa, D. Iracema Sadok de Sá Mota. Subitamente, irrompe pela sala um rapagão de 11 anos, que é um autêntico representante da saudável e rija estirpe dos Sadok Mota. Chama-se Carlos Eduardo. Quando lhe perguntou quais os seus planos para o futuro, ele empertigou-se e responde, sem hesitar: — Quero ser Almirante como o meu avô.

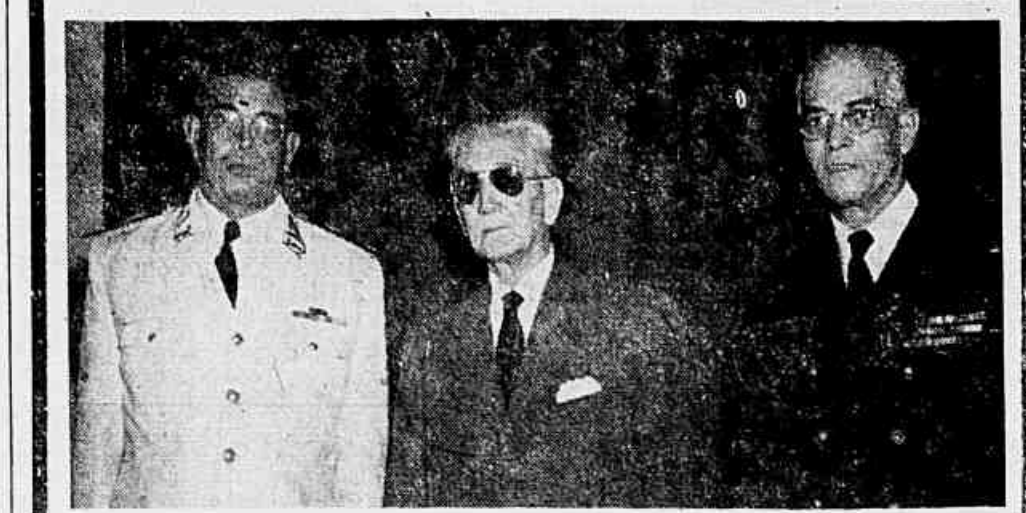

O Professor Alberto Mota (ao centro), pai do Almirante Waldemar de Araújo Mota (à esquerda), e o General Osvaldo de Araújo Mota, atual subchefe do Estado-Maior do Exército (à direita). Descende o Sr. Enos Sadok de Sá Mota, tanto pelo lado paterno como pelo lado materno, de ilustres famílias de militares. Mas tornou-se um bancário, "tão somente um bancário", como ele próprio diz.

EM Bemoreira PECHINCHA do dia qualidade + economia

ALMTE. BARROZO - ESQ. AV. 13 DE MAIO E LUIZ DE CAMÕES, 42.

MARÇO 2ª feira dia 10

Avontal Plástico. Em superior qualidade. Prático e confortável. Estamparias sortidas. Indispensável nos serviços domésticos. Preço da Praça... 50, Pechincha do Dia... 23. Cesta para pão. "Inquebrável". Em plástico todo trabalhado. Útil, decorativa e moderna. Indispensável em seu lar. Preço da Praça... 25, Pechincha do Dia... 10. Abajur "Refletor". Para sua mesa de cabeceira. Linhas modernas. Luz suave. Útil e decorativo. Diversas cores. Preço da Praça... 150, Pechincha do Dia... 79. Tacho do Alumínio. Resistente e durável. Linda apresentação. Indispensável na sua cozinha. Preço da Praça... 120, Pechincha do Dia... 79.

MARÇO 3ª feira dia 11

Combinação de lingerie. Modelo em fina apresentação. Tecido de 1.ª qualidade. Azul, Rosa e Branco. Tamanhos de 40 a 50. Preço da Praça... 98, Pechincha do Dia... 59. Jogo de 3 bacias. Em alumínio de 1.ª qualidade e fina apresentação. Prático e útil. Indispensável no seu lar. Preço da Praça... 80, Pechincha do Dia... 59. Navalha Solingon. "Alomá". Em puro aço de tempera especial. Indispensável ao seu uso. Ideal para barbeiros, etc. Preço da Praça... 250, Pechincha do Dia... 98. Friteira Moderna. Lindo modelo em ferro batido. Prática, útil e decorativa. Diversas cores. Preço da Praça... 140, Pechincha do Dia... 79.

MARÇO 4ª feira dia 12

Peça de Morim marca "Gorsan" c/10 mts. Alveado, macio, resistente. Larg. 70 cms. Ideal para fronhas, fraldas, anáguas, etc. Preço da Praça... 220, Pechincha do Dia... 128. Baldo do alumínio. Superior qualidade e linda apresentação. Com alça de 30 cm. de diâmetro. Indispensável em seu lar. Preço da Praça... 180, Pechincha do Dia... 98. Pasta Diplomata. Em linda apresentação de couro sintético. Com fecho automático inoxidável e duas divisões. Tamanho officio. Preço da Praça... 250, Pechincha do Dia... 198. Assento Plástico "Mastro". Inquebrável. Resistente e vistoso. Modelo c/tampa. Adaptável em qualquer vaso. Diversas cores. Preço da Praça... 650, Pechincha do Dia... 419.

MARÇO 5ª feira dia 13

Guarda-Chuva p/ senhora. Em rayon impermeabilizado, cabo comp., armação tipo italiano. Div. modelos. Azul marinho e preto. Preço da Praça... 300, Pechincha do Dia... 139. Conjunto para cozinha. 1 bule de café, 1 frigideira e 1 ferrolheiro de leite c/ dispositivo que impede derramar o leite. Alumínio de 1.ª. Preço da Praça... 300, Pechincha do Dia... 198. Jogo de toalhas "Lindamar". 1 toalha de banho 70x140, e 2 de rosto 45x80. Felpudas e super-absorventes. Div. cores a sua escolha. Preço da Praça... 320, Pechincha do Dia... 198. Porta-Revista. Útil. Moderno. Decorativo. Indispensável em seu lar. Diversas cores. Preço da Praça... 160, Pechincha do Dia... 75.

MARÇO 6ª feira e Sábado

Travessoiro de Flocos de Borraça. Fresquíssimo, anti-alérgico, macio e confortável. Cores: Azul, Rosa e Branco. Preço da Praça... 300, Pechincha do Dia... 149. Balança Doméstica "Bemoreira". Capacid. p/10 kgs. c/fracções de 50 gramas. Prec. absoluta. Prato de alumínio. Útil e prática. Preço da Praça... 400, Pechincha do Dia... 210. Camisa Social "Sanforizada". Não encolhe. Corte anatômico. Colarinho moderno c/barbatanas. Cor clássica branca. Todos tams. Preço da Praça... 240, Pechincha do Dia... 129. Jogo de 6 Tesouras. 2 p/costura, 1 p/cabelo, 1 p/bordar, 1 p/bolso e 1 p/unhas. Magnéticas, niqueladas e super-afiadas. Preço da Praça... 140, Pechincha do Dia... 95.

VENDA EXTRA DURANTE A SEMANA

Lenço de cambraia p/ senhora. Diversas cores. Preço da Praça... 15, Pechincha Extra... 8. Ventilador Junior 8". Garantia de 1 ano. Preço da Praça... 1.600, Pechincha Extra... 980. Fogareiro a Alcool. Sem terçida. Preço da Praça... 70, Pechincha Extra... 35. Lâmina de Barbear "Orba" alemã. Pacote com 10 lâminas. Preço da Praça... 25, Pechincha Extra... 13. Mantilha para senhora. Preço da Praça... 150, Pechincha Extra... 98. Cama Portátil p/ Adulto. Dobrável e leve. Preço da Praça... 1.500, Pechincha Extra... 980. Capa plástica para Vaso Sanitário. Preço da Praça... 60, Pechincha Extra... 28.

lembre-se Bemoreira vende por menos



# SENSACIONAL VIRADA DO FLAMENGO, DERROTANDO O SANTOS NO PACAEMBU: 3 A 2

# JÁ PINTOU O CAMPEÃO: FLAMENGO

## Duelo de Arqueiros no Maracanã: Empate

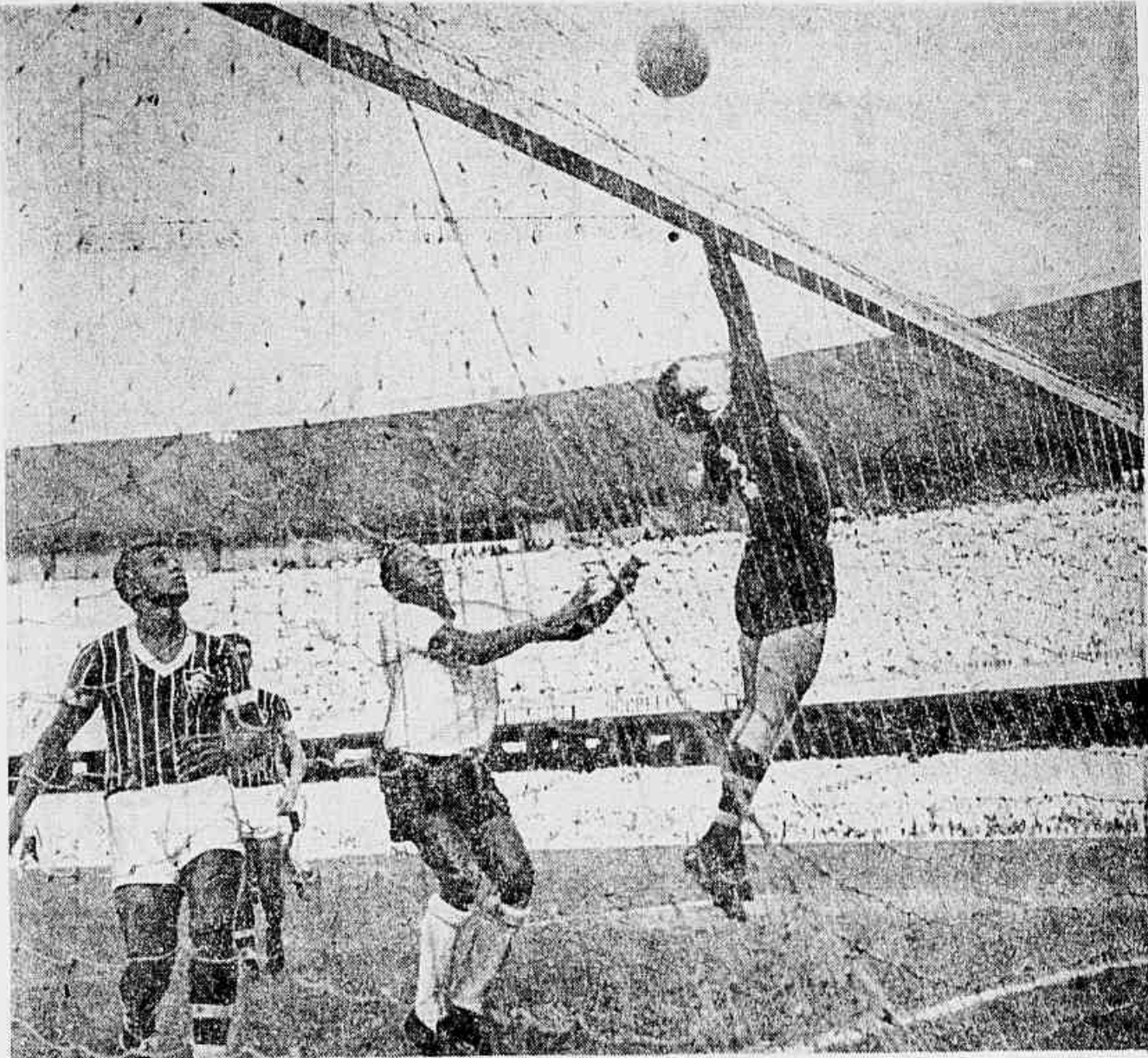

GONZALEZ, COLOCAÇÃO E SANGUE-FRIO — Mostrando senso de colocação e sangue-frio. Victo, Gonzalez brilha nas saídas da meta e antecipação nas bolas altas, ganhando o duelo com o ataque corintiano. Na foto acima, de Ribeiro, o goleiro paraguaio desvia para corner, com classe, uma bola que ameaçava cair em suas rédeas.

### OLAVO DEU O EMPATE AO FLUMINENSE

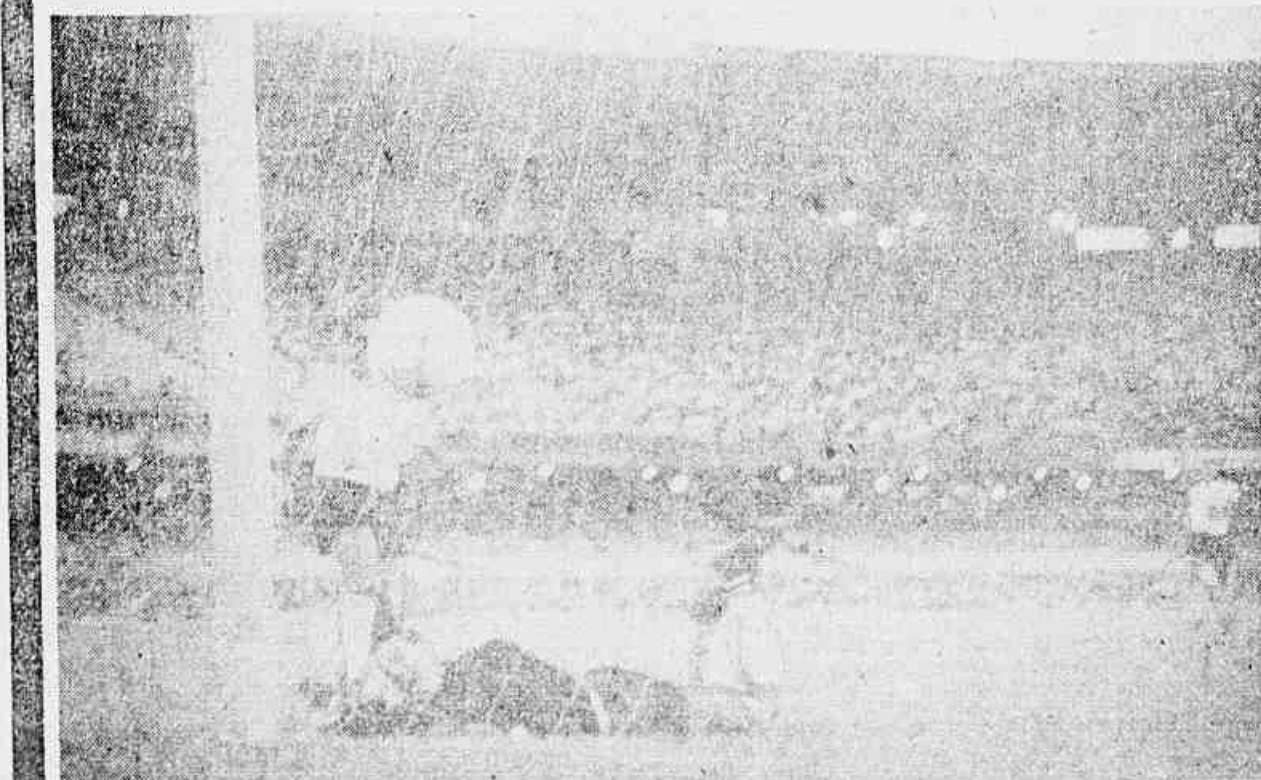
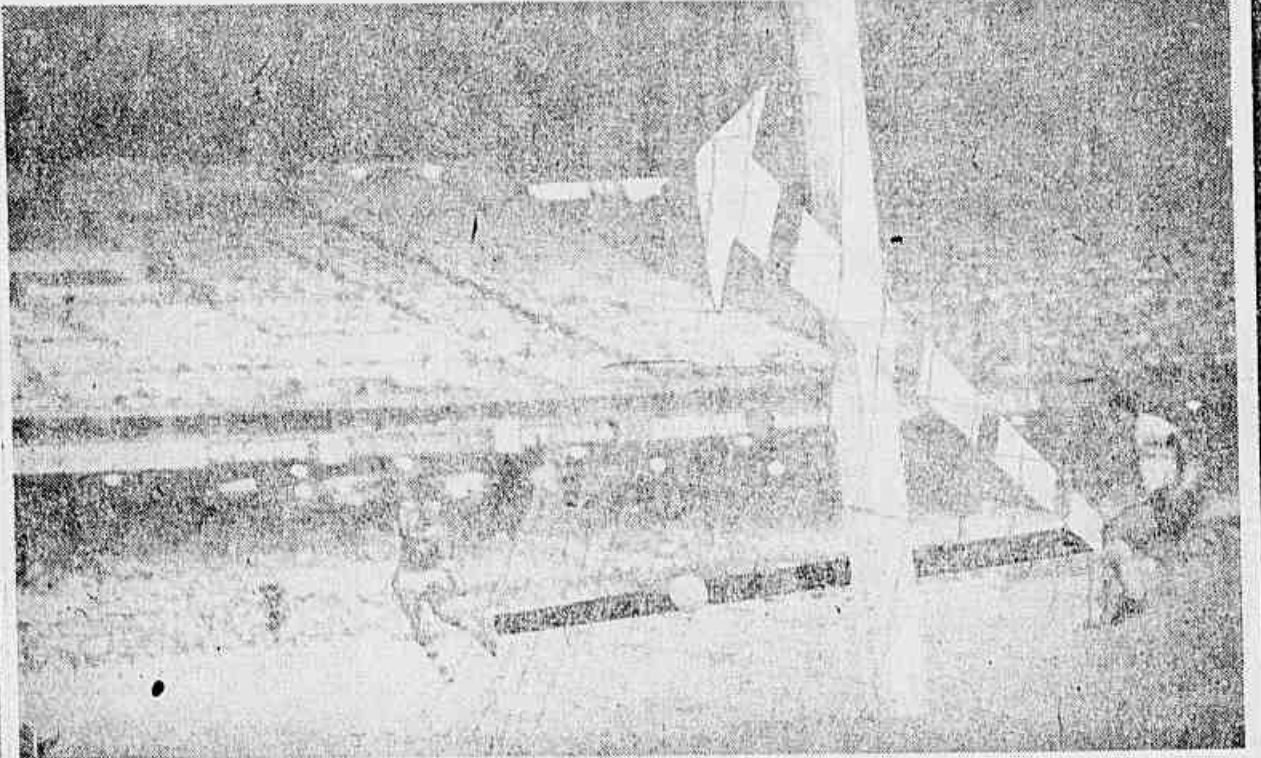

BRENO LANÇOU A "ISCA", OLAVO TRAIU GILMAR — Somente no segundo tempo o Fluminense conseguiu vencer Gilmar, ainda assim numa "tração" de Olavo, que foi o autor, de fato, do gol. A verdade, porém, é que Breno lançou a "isca", um passe atrasado, da linha de fundo, depois de se infiltrar pelo arco brasileiro, lance sempre muito perigoso para os goleiros. A sequência de Donerito Bezerra mostra o gol contra de Olavo, mas que seria desmanchado, mais tarde, com um tento de Zeca, estabelecendo o empate por 1 a 1.



GILMÂR ESPETACULAR — Gilmar, do outro lado, salvava, igualmente, o Corinthians da derrota, mas jogando em estilo diferente. Mais preso à linha da meta, lançou-se, em raras sensacionais, até próximo aos postes, como no lance acima, aliás, desviando, também, a corner, um "tiro" perigoso. Foram os arqueiros, portanto, os donos do espetáculo e do empate. (Foto de Walter Firmo).

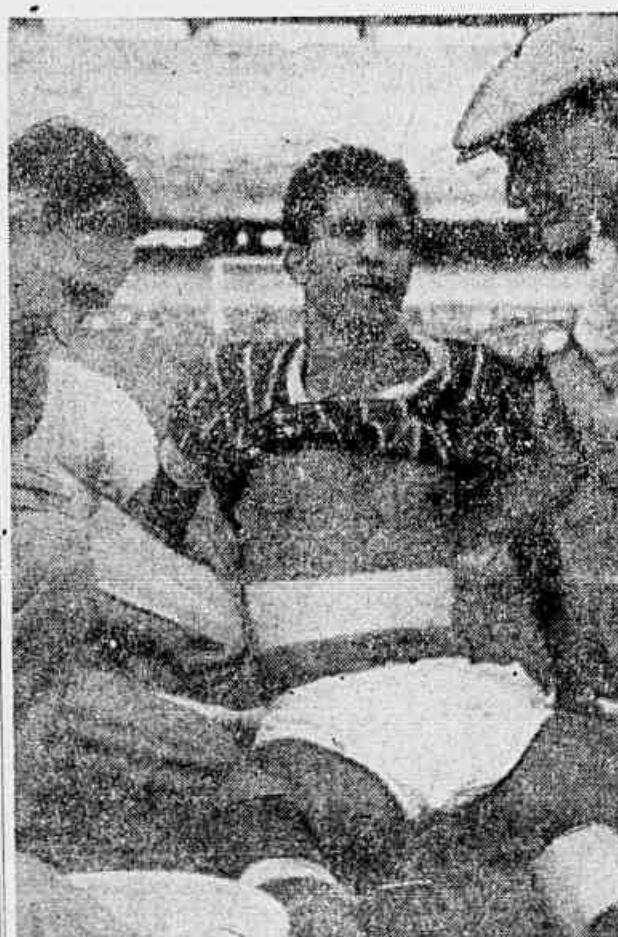

PAULINHO II, A ESPERANÇA: Com a saída de Jair Francisco, Pirião experimentou o gaúcho Breno e, mais tarde, Paulinho II. Primeira esperança, por sinal, do treinador tricolor para a solução do grave problema do ataque.

"DOR DE CABEÇA" PARA PIRILO: Além de Castilho e Altair, Jair Francisco, contundido na costela, teve de abandonar o campo, ainda no primeiro tempo, constituindo-se em nova dor de cabeça para o técnico Sílvio Pirião. (Foto de Walter Firmo).

DUCA ENTRE ABRAÇOS, LAGRIMAS E RISOS:

"Esta Será Uma Vitória Inesquecível, Típica da Fibra do Flamengo"

FUTEBOL MUNDIAL

Campeonato Espanhol MADRID, 9 (FP) — Campeonato espanhol de futebol...

Campeonato Francês PARIS, 9 (FP) — Campeonato francês de futebol...

Campeonato Português LISBOA, 9 (FP) — Campeonato português de futebol...

Campeonato Inglês LONDRES, 8 (FP) — Por ocasião dos resultados dos jogos disputados hoje pelo Campeonato de Futebol da Inglaterra...

Campeonato Italiano ROMA, 9 (FP) — Campeonato italiano de futebol...

"Não Jogamos Com Medo da Derrota" — "Solich Mandou eu Entrar em Campo e Ganhar o Jogo!" — Moacir: "Este Time do Santos é Bom de Verdade" — Dequinha Emocionado: "Esta Foi um Dos Maiores Triunfos Rubronegros" — O Presidente Hilton Santos: "Os Meninos Estão Mesmo Com o 'Diabo no Corpo' — Solich Concorda: "Foi Uma Boa Vitória do Meu Time" — "Pelé Estava Com o 'Diabo Nas Pernas', Mas eu Também Henrique Sentiu um Pouco o Torneio — Regresso Hoje

FUTEBOL BRASIL

Sábado Torneio Rio-São Paulo: No Maracanã: Vasco, 3; São Paulo, 2...

Campeonato paraense: Em Curitiba: Atlético, 3; Bicoo Morgenau, 1... Campeonato bahiano: Em Salvador: Vitória, 4; Bahia, 0...

SAO PAULO, 9 (ULTIMA HORA) — Um autêntico carnaval de que fomos encontrar no vestiário do Flamengo, após a sua espetacular vitória sobre o Santos...

DUCA NAO CHEGAVA PARA OS ABRAÇOS

O meia Duca foi o último a chegar ao vestiário. Demorara-se um pouco em campo, aguardando a chegada dos jogadores...

DEQUINHA ESTAVA EMOCIONADO

Embora querendo esconder um pouco de sua emoção, o centravante Dequinha se mostrou eloquentemente quando solicitado por nossos reportagem...

FESTAS MENINOS ESTAO COM O 'DIABO NO CORPO'

Outro que também vibrava com intensidade, no vestiário era o presidente Hilton Santos. A alegria estava estampada nos seus menores gestos...

MOACIR ELOGIA O SANTOS

O grande meia Moacir que, no segundo tempo do jogo esteve soberbo, envolvendo sempre a defesa do Santos...

PELE E DIDA EMOTIVADOS

Depois de ter vencido o jogo, Pele e Dida, os jogadores mais impressionantes do Santos...



Mais uma vez, a alegria do triunfo memorável pode empugnar até os mais calvos Fleitas Solich e Dequinha

Virada Sensacional do Flamengo, Sempre Líder Invicto

QUANDO O FLAMENGO ARRANCOU PARA A VITÓRIA, O SANTOS TEVE DE PARAR!

Depois de Estar Perdendo Por 2 a 0, os 'Rubronegros' Triunfaram Por 3 a 2 — No Último Minuto do Prélio, o Tênto da Vitória, Mareado Por Duca — Jogou Com Alma de Campeão o Quadro Superiormente Dirigido Por Fleitas Solich

SAO PAULO, 9 (ULTIMA HORA) — Uma vitória verdadeiramente espetacular, uma vitória inesquecível, obteve o Flamengo na tarde de hoje, jogando aqui no Pacaembu contra o Santos...

Mas a partida foi realmente sensacional, disputada palmo a palmo, minuto a minuto, com pontadas de perigo nascendo em cada ataque. Era o futebol ao seu nível mais fascinante...

O SANTOS COMEÇOU DIBILICO

Com o Santos a primazia das primeiras ações perigosas da batalha. A sua ofensiva, com aquele sentido diabólico de gol colocava em pânico constante a defesa do Flamengo...

DESPONTA O FLAMENGO PARA A GRANDE VITÓRIA

Ma, o Flamengo mesmo jogando mal era uma equipe que não se entregava. Errava mas não perdia a tranquilidade nem a personalidade...

PRIMEIRO GOL DO SANTOS - PELE, 13 MINUTOS

Decorridos 13 minutos do jogo, com o Santos jogando a favor do vento forte, Jair se pôs ao ataque...

SEGUNDO GOL DO SANTOS - PELE DE CARRUA, 26 MINUTOS

Decorridos quase 26 minutos voltava a atacar e Joelbert apertado, percebendo a aproximação de Dida, entrou em campo...

3º GOL DO FLAMENGO - HENRIQUE, 43'

Quando se acreditava que o placar não mais se modificaria no primeiro tempo, aos 43 minutos, eis que o Flamengo lançou o seu ataque...

A ETAPA COMPLEMENTAR

Logo no iniciarse a etapa complementar, Joubert entrou decididamente uma entrada perniciosa de Páez...

4º GOL DO FLAMENGO - HENRIQUE, 43'

Logo no iniciarse a etapa complementar, Joubert entrou decididamente uma entrada perniciosa de Páez...

5º GOL DO FLAMENGO - HENRIQUE, 43'

Logo no iniciarse a etapa complementar, Joubert entrou decididamente uma entrada perniciosa de Páez...

No Atletismo Também Brilhou o Rubronegro em São Paulo

Flamengo Bicampeão do "Troféu Brasil"

Vasco da Gama Segundo Colocado Com 176 Pontos Contra 197 1/2 do Campeão, o Flamengo

SAO PAULO, 9. Na praça de esportes do C. R. Tiete, encerrouse esta tarde a disputa do IV Troféu Brasil...

Os Resultados de Sábado

100 METROS RASOS — 1º Jorge Machado de Barros (Flamengo) — 17"; 2º Armando Silva (Flamengo) — 17"; 3º Ari Fagundes de Sá (Fluminense) — 17"; 4º ...

RESULTADOS DO DIA DE HOJE

ARRRRESSO DO PESO — MOÇAS — 1º Vera Trezinski (Flamengo) — 124; 2º Lílian Potcher (Fluminense) — 114; 3º Marta Miraglia (Lavras T. C.) — 114...

RESULTADOS DO DIA DE HOJE

ARRRRESSO DO PESO — MOÇAS — 1º Vera Trezinski (Flamengo) — 124; 2º Lílian Potcher (Fluminense) — 114; 3º Marta Miraglia (Lavras T. C.) — 114...

RESULTADOS DO DIA DE HOJE

ARRRRESSO DO PESO — MOÇAS — 1º Vera Trezinski (Flamengo) — 124; 2º Lílian Potcher (Fluminense) — 114; 3º Marta Miraglia (Lavras T. C.) — 114...

RESULTADOS DO DIA DE HOJE

ARRRRESSO DO PESO — MOÇAS — 1º Vera Trezinski (Flamengo) — 124; 2º Lílian Potcher (Fluminense) — 114; 3º Marta Miraglia (Lavras T. C.) — 114...

RESULTADOS DO DIA DE HOJE

ARRRRESSO DO PESO — MOÇAS — 1º Vera Trezinski (Flamengo) — 124; 2º Lílian Potcher (Fluminense) — 114; 3º Marta Miraglia (Lavras T. C.) — 114...

Brasil Campeão Sul-Americano de "Stars"



VITÓRIA DE HARRY ADLER E LUIS CARLOS RAMOS — Encerrou-se sábado o Campeonato Sul-Americano de "Stars"...

DEPOIS DA TRANSFERENCIA, DEVIDO AS CHUVAS: Volantes Treinaram Com Bom Tempo na Pista do Circuito de Petrópolis

As chuvas que desbararam sobre a cidade de Petrópolis, sexta-feira e sábado, determinaram, por parte da Comissão Desportiva do A.C.B., a transferência da competição automobilística...

Jogo: Santos x Flamengo

Local: Pacaembu, ontem à tarde. Hora: 22h 50m. Juiz: Eunápio de Queiroz

QUADROS: FLAMENGO: Fernando; Joubert; Páez e Jordán; Jadir e Dequinha; Joel, Moacir, Henrique (Luís Carlos), Dida (Duca) e Zacari (Babá). SANTOS: Veloso; Dalmir (Urubaita); Airton e Geraldo (Dalmir); Ramiro e Zito; Doral, Jair, Alfredoinho; Páez (Afonsoinho); Pele e Pepe.

PRIMEIRO TEMPO: Santos 2 x 1 (Pele, aos 13'; Pele, aos 25'; Henrique, aos 43').

SEGUNDO TEMPO: Santos 3 x 2 (Dida, aos 7'; Duca aos 45').

TERCEIRO TEMPO: Santos 4 x 1 (Duca aos 63'; Moacir aos 75'; Henrique aos 85').

QUARTO TEMPO: Santos 5 x 2 (Duca aos 77'; Moacir aos 85').

CLOVIS NÃO DESANIMA:

“NÓS VAMOS DEVAGAR ATÉ ACERTAR O PÉ!”

“Esse Gilmar Liquidou Com o Jogo” — “Jogando Assim Estamos em Terceiro Lugar!” (Pirilo) — “Tenho Certeza de Que Acertaremos Mais”



Os tricores não se sentiram desanimados. Todos compreendem e confessam que o time não anda bem, mas que, apesar de tudo, as coisas melhorarão consideravelmente. E no vestiário, logo a peça de ontem, os comentários eram, na maioria, otimistas.

DEVAGAR ACERTAREMOS O PÉ”

Escrinho comentava no banheiro com Cacá e Valdo: — “Esse Gilmar é de morte. O homem pegou tudo. Liquidou com nossos aspirações de vitória. Estava em todas. Pegando

— “Não vou forçar o time depois de uma campanha dura de 57 e uma excursão pelo Norte. Tudo terá que ser lentamente. Os jogadores têm que ser poupados. Há falta de treino de conjunto, para articular táticas e manobras. Tirei Breno, porque ele cansou. Senti que ele não tinha pernas. Não há perigo, porque tudo será consertado. A atuação do time não me decepcionou e está dentro de meus cálculos.”

PIRILLO E O TIME

O treinador Silvio Pirillo comentou: — “Nós vamos devagar até acertar o pé. Nada de afobação. Ainda estamos em boa colocação. Devagar e sempre, acertaremos o pé. Ao então, saíam da frente, porque o expresse vai correr.”

— “Futebol é assim mesmo. Poderíamos ter perdido. Seria pior.”

CONTUNDIDOS

O Dr. Paes Barreto nos informou que no jogo de ontem, somente dois jogadores saíram contundidos. Jair Francisco com contusão na costela e Victor Gonzalez, atingido no pé direito. Os demais, estão bem sem menor problema.

Num Jogo Sem Grande Expressão:

FLUMINENSE E CORÍNTIANS NÃO FORAM ALÉM DO EMPATE DE 1 x 1

Jogo Fraco Com Falhas Dos Dois Lados — Momentos Movimentados, Mas Raros em Noventa Minutos — Resultado Justo, Porque Nenhum Dos Dois Mereceu Vencer — Boa Arbitragem (de GERALDO ESCOBAR)

NÃO se poderia esperar resultado mais justo, ontem no Maracanã. Aquela 1x1 registrada na partida Fluminense x Coríntians, foi divisão exata do merecimento das duas equipes. Pelo andamento da partida, pelo comportamento falho dos dois quadros, era impossível aceitar vitória para qualquer dos lados. Num futebol fraco, sem graça e com raros lances de movimento, nenhuma das equipes mereceu vencer.

E o primeiro tempo, além da fraca produção dos dois times, sem menor princípio técnico, terminou sem abertura de contagem. Nem mesmo houve gols para compensar a monotonia do futebol exibido pelos dois quadros. Ficou num zero a zero desanimador.

PRIMEIRO TEMPO APAGADO

Notou-se plano de jogo estagnado e pensativo. Apenas não foi bem executado em consequência da produção insegura em conjunto. Apareceram mais jogadas pessoais do que propriamente manobras arquitetadas. Cada quadro com um sistema de jogo apresentado, sendo, entretanto, mostrar preferência entre seus homens para realização dos planos traçados.

Jogo Fluminense x Coríntians

LOCAL: Maracanã, ontem, à tarde. RENDA: Cr\$ 896.223,00. JUIZ: João Elzei. FLUMINENSE: Vitor Gonzalez, Cacá e Roberto; Ivan (Jair Santana), Clóvis e Paulo; Paulinho, Jairo Francisco (Breno) e depois Paulinho II, Valdo, Telé e Escrinho. CORÍNTIANS — Gilmar; Cassio e Olavo; Goiano, Roberto e Oré; Zezé, Rafael (Luzinho), Índio, Zague (Paulinho) e Boquita (Zague). FINAL — Empate 1x1 GOLS: De Olavo contra para o Fluminense, nos 15 e de Zezé, nos 40.

A CLASSIFICAÇÃO

Table with 2 columns: Rank and Team Name. 1. FLAMENGO, 2. VASCO D. GAMA, 3. PALMEIRAS, 4. BOTAFOGO, 5. FLUMINENSE, 6. SANTOS, 7. AMERICA, 8. PORTUGUESA, 9. CORINTIANS, 10. SAO PAULO.

Próximos Jogos

Quarta-feira, dia 12, à noite: No Maracanã: Botafogo x América; No Pacembu: São Paulo x Palmeiras. Quinta-feira, dia 13, à noite: No Maracanã: Fluminense x Vasco; No Pacembu: Santos x Portuguesa. Sábado, dia 15, à tarde: No Maracanã: Flamengo x América; No Pacembu: Coríntians x Palmeiras. Domingo, dia 16, à tarde: No Maracanã: Botafogo x Fluminense; No Pacembu: São Paulo x Santos.

SUECIA CAMPEA MUNDIAL DE "HANDBALL"

BERLIM, 8 (FP) — A Suécia manteve o seu título de campeão mundial de "Handball" 7 a 0 derrotando a Tcheco-Eslováquia por 22 x 12.

FESTA NO RIO ESPORTIVO:

Banquete Dos Campeões Hoje em Homenagem ao Botafogo!

No Restaurante do Clube de Engenharia a Grande Promoção de ULTIMA HORA, Dedicada ao Alvinegro, Vencedor do Campeonato Oficial de Futebol do Ano Passado — O Estado-Maior e a Velha Guarda do Glorioso Estarão Confraternizados Com os Jogadores e Altas Autoridades Públicas e Esportivas — As 21 Horas o Expressivo Acontecimento — Dobrados da Banda da Polícia de Vigilância Saudarão os Craques à Sua Entrada

Hoje, finalmente, a grande festa que ULTIMA HORA oferece ao Botafogo de Futebol e Regatas, o valeroso campeão de futebol de 1957.

No Restaurante do Clube de Engenharia realizaremos o já tradicional Banquete dos Campeões, reunindo em torno à mesa os jogadores que tão brilhantemente levantaram o campeonato carioca de futebol.

Além de outros, usará da palavra em nome da crônica esportiva o nosso companheiro Evarado Lopes, o irreverente colunista da "Hora Bola" e figura estimada e de grande prestígio no meio especializado.

CAIU O VASCO EM UBERABA POR 3 A 1

Vitória Sensacional do Tricampeão do Triângulo — Regular a Estreia de Horberg

UBERABA, 9 — (Sport Press) — Numeroso público compareceu esta tarde ao Estádio Dr. Boulanger Bucci, para presenciar a exibição do quadro misto do Vasco da Gama, diante do Uberaba E. C., tricampeão do Triângulo Mineiro.

Vasco de Gama: Barbosa; Darlo e Viana; Laerte (foto), Barbosa (Laerte) e Ortunho; Artoff, Lavinho, Horberg, Roberto e Lierte.

Uberaba: Waldir; Laerte e Maranhães; Arnaud (Leão), Elpidio e Rubens; Machado, Paulo Gonçalves, Reinaldo, Inima e Paulo (China).



O Vasco E. C. conseguiu sensacional vitória pela contagem de 3 a 1, depois de estar inferiorizado no primeiro tempo por 1 x 0.

Estreou na equipe do Vasco, o atacante uruguaio, Horberg, com regular desempenho.

Ficou na arbitragem o juiz carioca, Gualter Portelha Filho, com boa atuação. Foi expulso o ponteiro cruz-maltino, Lierte. A renda somou mais de 300 mil cruzeiros.

Os dois quadros estiveram assim formados:

Os dois quadros estiveram assim formados:

O Fluminense não conseguiu, mais uma vez, empatando com o quadro também desigual do Coríntians, no Maracanã. A tarde, porém, é que também Gilmar constituiu-se em obstáculo intrasportável aos tricores, salvando sua equipe de uma derrota que poderia sair no primeiro tempo. A sequência de Demóstenes Bezerra, aliás, é bem expressiva, pois mostra o ídolo do goleiro tricolor, antecipando-se à cabeça de Zague.



JOGO DAS "CHANCES" PERDIDAS: Embora os dois goleiros tenham realizado trabalho excepcional, no "match" de ontem foram oportunidades também excelentes. Na foto acima, por exemplo, de Ribeiro, a bola dança na linha de meta de Vitor Gonzalez, com Índio chegando tarde para completar.

tira sensacional de Valdo, também na trave, após entrada violenta pela área adversária. Foram dois lances sensacionais que mexeram com o público.

ZEZÉ, 1x1, 40 minutos — Luizinho recebeu de Roberto que desarmou Telé. Cedeu a Zague dentro da área, que falou e a bola foi a Paulo que também falou, indo a pelota para a direita. A defesa do Fluminense falhou nestes lances seguidos. Zezé entrou antes de Paulo e entrou em gol, quando Vitor Gonzalez saiu do arco, empurrando a pelota num esforço impressionante.

BOA ARBITRAGEM

João Elzei foi o árbitro da partida, cumprindo atuação plenamente satisfatória.

Os Generais da Batalha

DE APARICIO PIRES

O empate, se bem que não fosse o resultado desejado, em particular para a equipe melhor colocada e que jogava em seu próprio terreno, pelo menos talvez não tenha desagradado a ninguém. A verdade é que os dois quadros foram, sempre, desiguais, com virtudes e defeitos, nem um nem outro agradando mais seriamente.

A equipe bandeirante, ao contrário, mostrou maiores progressos. Mas que não davam, ainda, para pretender sucesso maior ao que conseguira.

A presença de Gilmar, todavia, pode responder, em parte, pela atuação bem melhor de ontem, já que fez defesas consecutivas e sensacionais, salvando muitos gols e sofrendo um mareado por um próprio companheiro em lance infeliz, animando bastante, portanto, todo o quadro (Nota 9).

O Fluminense

Os tricores ainda não conseguiram recuperar a excelente forma antiga, como se viu, nos jogos de ontem, já que fez defesas consecutivas e sensacionais, salvando muitos gols e sofrendo um mareado por um próprio companheiro em lance infeliz, animando bastante, portanto, todo o quadro (Nota 9).

Cassio pareceu, também, superior a Idário, embora enfrentasse a um adversário veloz e muito utilizado pelos companheiros (Nota 7).

Olavo, contando com um companheiro ao lado que sabe marcar e cobrir, esteve mais em evidência (Nota 7), enquanto Goiano reforçava, sem dúvida, o bloco defensivo (Nota 7).

EMPATOU O SÃO CRISTÓVÃO EM CAMPO BELO POR 1 x 1

BELO HORIZONTE, 9 (Sport Press) — A equipe carioca do São Cristóvão fazendo sua apresentação hoje, na cidade de Campo Belo, não passou de um empate frente ao Comercial por 1 x 1, num jogo realizado no estádio José Miverani. O pessimo estado do gramado, em virtude das constantes chuvas caídas sobre aquela cidade, prejudicou sensivelmente, o bom índice técnico da partida. Na primeira fase venceu a equipe "cadete" por 1 x 0, com tanto consignado por intermédio do seu ponteiro esquerdo Oliveira, cabendo a José Pirilo, na etapa final empatar a partida pelo 1 x 1. Na direção do duelo esteve o sr. Oscar Neves, com trabalho satisfatório, tendo a arrecadação somado a importância de Cr\$ 38.000,00.

FANGO NAS "12 HORAS" DE SEBRING

SEBRING (Flórida), 9 (FP) — O condutor de automobilismo argentino Juan Manuel Fangio participou da prova das "12 horas de Sebring", a se realizar a 22 do corrente, segundo informou o Sr. Alec Ulmann, organizador da prova. Fangio está viajando, atualmente, para a Argentina, e, segundo o Sr. Alec Ulmann, regressará aos Estados Unidos na próxima semana. O organizador da prova declarou-se, todavia, impossibilitado de afirmar, no momento, qual a marca de carro que Fangio dirigirá. O volante argentino venceu essa prova no ano passado.

EMPATOU O PALMEIRAS EM RIBEIRÃO PRETO POR 2 x 2 COM O BOTAFOGO

SAO PAULO, 9 (Sport Press) — O quadro principal do Palmeiras, exibindo-se na tarde de hoje, na cidade de Ribeirão Preto, empatou com o Botafogo local pela contagem de 2 x 2. O primeiro tempo se encerrou com o vantagem dos palmeirenses por 2 x 1. Mazzola e Paulinho foram os goleadores do Palmeiras, cabendo a Alemão, de penalti e Antônio Júnior, os lances do Botafogo, de Ribeirão Preto.

# O BRASIL FABRICA O MELHOR

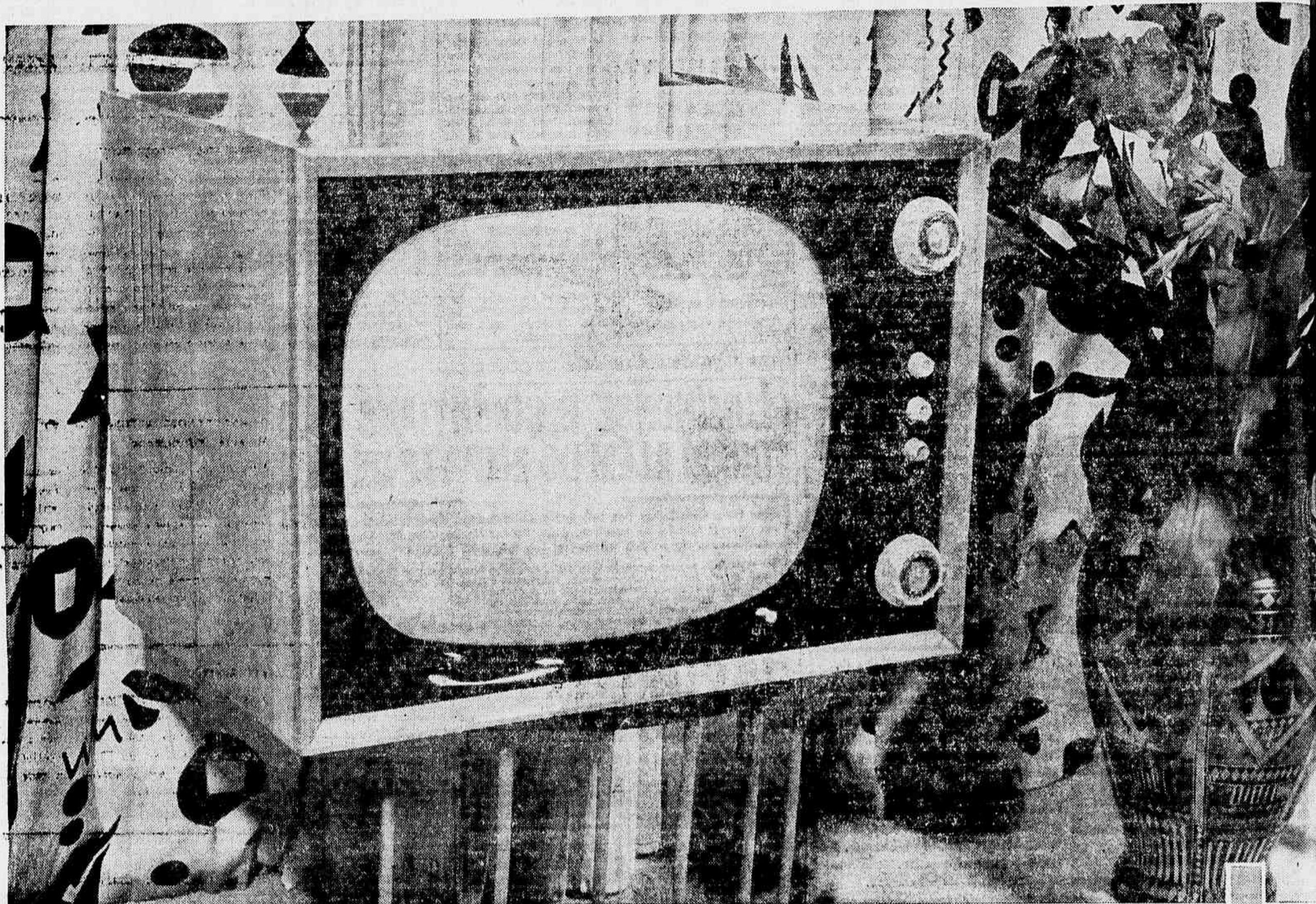

com peças e componentes garantidos por estes famosos fabricantes e fornecedores:

## ESTRANGEIROS

SYLVANIA ELETRIC PRODUCTS, INC. NEW YORK, N. Y. - EEUU  
 STANDARD COIL PRODUCTS, INC. - CHICAGO, ILL. - EEUU  
 SARKES TARZIAN, INC. - BLOOMINGTON, - INDIANA - EEUU  
 SPRAGUE INTERNATIONAL LTD, NORTH ADAMS, MASS. - EEUU

## NACIONAIS

E M I L E H. S T A U B S. A. - S ã o P A U L O  
 IND. BRAS. DE PROD. ELETRÔNICOS E ELÉTRICOS S/A - S ã o P A U L O  
 S O L H A R E L E T R Ô N I C A L T D A. - S ã o P A U L O  
 I N D Ú S T R I A E L E T R Ô N I C A " S T A R L E T T " L T D A. - S ã o P A U L O  
 A N T O N I O N A D E R - R I O D E J A N E I R O  
 F O R N. D E F E R R O, A Ç O E M A T. P A R A C O N S T R. S. A. - R I O D E J A N E I R O  
 F I O S E C A B O S P L Á S T I C O S D O B R A S I L S. A. - R I O D E J A N E I R O  
 S T E V E N S O N E S P E C I A L I D A D E S E L E T R Ô N I C A S L T D A. - S ã o P A U L O  
 S O C. I N D. D I A M I T A L T D A. - C U R I T I B A - P A R A N Á  
 T E L E W A T T D O B R A S I L L T D A. - P E T R Ó P O L I S, E S T. D O R I O  
 P R O D U T O S E L É T R I C O S W I L L K A S O N L T D A. - S ã o P A U L O  
 M I C R O E L E T R Ô N I C A I N D. E C O M. L T D A. - S ã o P A U L O  
 S O C I E D A D E A N Ô N I M A D E M A T E R I A I S E L É T R I C O S " S A M E " - S ã o P A U L O  
 R Á D I O T E L E V I S ã O, C O M É R C I O E I N D Ú S T R I A S / A - R I O D E J A N E I R O  
 M E T A L Ú R G I C A E S T A M P E X L T D A. - S ã o P A U L O  
 N E O H M S. A. I N D. E C O M. D E M A T E R I A I S E L E T R Ô N I C O S - S ã o P A U L O  
 C O N S T A N T A E L E T R O T É C N I C A L T D A. - S ã o P A U L O  
 M E T A C R Y L I N D. E C O M. D E A C R Y L I C O S L T D A. - S ã o P A U L O  
 P A N A M B R A C A R I O C A S / A - R I O D E J A N E I R O  
 P E R R O N E, R I N A L D I & C I A. L T D A. - R I O D E J A N E I R O  
 C I A. Q U Í M I C A I N D U S T R I A L D E L A M I N A D O S - R I O D E J A N E I R O  
 B R A V O X S. A. I N D. E C O M. E L E T R Ô N I C A - S ã o P A U L O

E AINDA RECEBE

## GRATIS

- Antena
- Mesa moderna
- Isenção do imposto de consumo (pago pela Fábrica)
- Maior garantia (1 an

# TELEVISOR DO MUNDO!

o NOVO, luxuoso e deslumbrante!...

# Tele King

SOBERANO NA QUALIDADE

modelo **1958**

DE 21 POLEGADAS

## com vantagens excepcionais

que nenhum outro Televisor pode oferecer:

- **garantia total de 1 ano**
- **o menor preço: Cr\$ 39.000,00**
- **e você faz a sua proposta para pagar como quiser, com ou sem entrada, e ainda ganha o lucro da compra direta na fábrica.**

São tantas as suas qualidades que seria impossível enumerá-las em um anúncio. Por esta razão e associando-se ao "Segundo Aniversário da Emancipação Econômica do Brasil", os fabricantes de TELE-KING abrem as portas de sua Fábrica à visitação pública. Tome um táxi de qualquer ponto da cidade, por conta da ELETROVISÃO LTDA., e participe conosco do orgulho de ser brasileiro!

FÁBRICA

# ELETROVISÃO LTDA.

Av. Brasil, 7.801 - Tel. 30-6822 - Rio de Janeiro (Ao lado do viaduto para a Ilha do Governador)

### COM INOVAÇÕES REVOLUCIONÁRIAS

#### CINESCÓPIO "SHORT-NECK"

TELE-KING é o primeiro a lançar no Brasil o aperfeiçoado cinescópio "SHORT-NECK" da famosa fábrica SYLVANIA dos E. U. Este cinescópio, de maior luminosidade, tem o seu tubo posterior mais curto. Desta maneira, seu TELEVISOR economiza espaço inúteis e pode ser encostado à parede. O ângulo de 90° deste cinescópio proporciona visibilidade perfeita de qualquer ponto em que esteja o tele-espectador, mesmo horizontalmente.

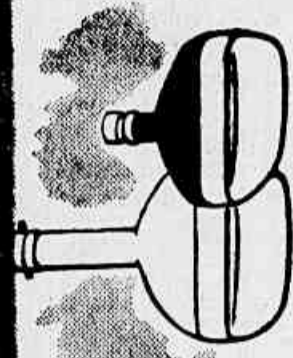

#### O MARAVILHOSO SISTEMA "HI-VI" DE ALTA VISIBILIDADE

Além da alta fidelidade, HI-FI, do seu sistema sonoro, TELE-KING com o novo cinescópio "SHORT-NECK" e a colocação lateral do Chassis conseguiu aumentar a nitidez das imagens com mais contraste e luminosidade (como em uma tela de cinema) criando um novo e magnífico sistema de HI-VI - alta visibilidade - em televisão.

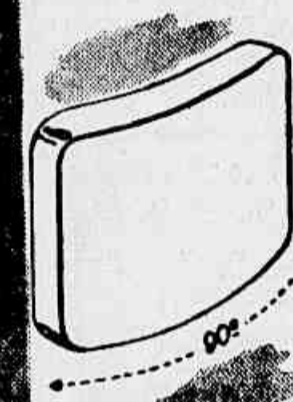

#### FACE MÓVEL

Os técnicos da ELETROVISÃO aperfeiçoaram o novo TELE-KING mod. 1958 colocando o chassis lateralmente. Assim, removendo a face lateral de madeira do seu TV, o mecânico poderá examinar, fácil e rapidamente, todos os chassis e suas instalações.

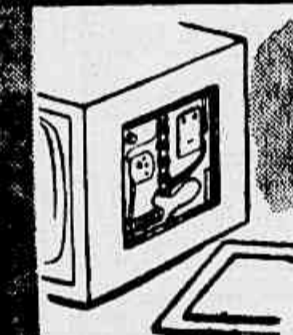

#### UNIDADE ELETRÔNICA SUBSTITUÍVEL

Caso constate que a irregularidade no aparelho não está em nenhuma das válvulas, o mecânico substitui imediatamente, o chassis original por uma NOVA UNIDADE ELETRÔNICA. Nesse modo, você tem a garantia de (no caso de algum defeito) não ficar um dia sem o seu TELEVISOR funcionando e poder assistir todos os seus programas preferidos. Além disso, sua casa nunca será transformada em oficina mecânica, pois, o chassis defeituoso será reparado na fábrica. Sempre a qualidade na qualidade de seus aparelhos faz com que os fabricantes de TELE-KING lhe ofereçam uma garantia MÁXIMA e exclusiva.

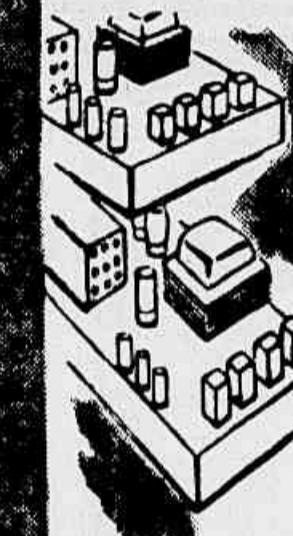

#### MÓVEL MUITO MENOR E MAIS ELEGANTE!

Os controles do NOVO TELE-KING estão colocados lateralmente na face principal. Seu móvel foi reduzido graças ao novo CINESCÓPIO "SHORT-NECK" (que economiza espaço) em 15 centímetros na espessura e 10 centímetros na altura. É mais fácil de locomover para limpeza do seu living.

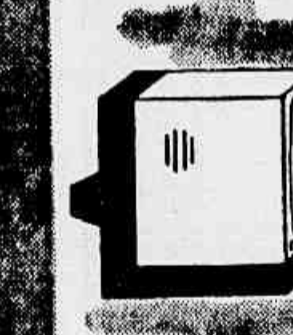

#### MESA MODERNA

Oferecida graciosamente com o TELEVISOR, esta mesa de linhas originais foi criada para completar o desenho harmonioso do novo modelo de TELE-KING. A altura da mesa é a que oferece melhor ângulo de visibilidade normal para os tele-espectadores.

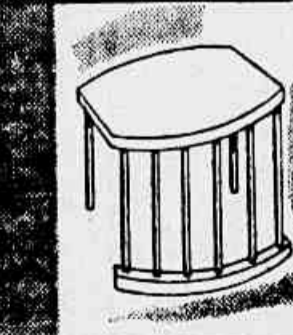

#### 12 CÔRES MODERNAS E NOVO MATERIAL

Substituindo o vidro e a máscara comumente usados por novo e revolucionário material de apresentação, TELE-KING, mod. 1958 ganha em beleza e variedade de cores modernas. Este material ultra-resistente suporta uma pressão de 500 k por cm<sup>2</sup>. Você, agora, pode escolher o Televisor que combina melhor com a decoração de seu living.

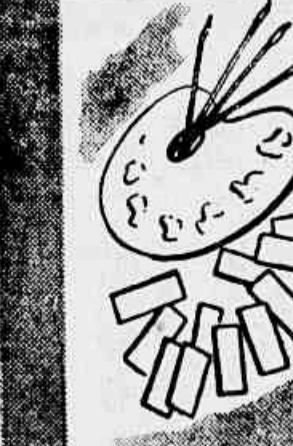



ENFRENTANDO ADVERSARIOS FRACOS:

ODEON LAUREOU-SE NO PRÊMIO "SEIS DE MARÇO"

Volta o Jôquei Manoel Silva a Liderar a Estatística — O Pernambucano (Sanfoneiro) Venceu com Ipônica, Disco e Vesta — Mito Repellu — Vilão Derrotou Vesper no "Photo-chari" — Talta Surpreendeu — Os Concursos — Outros Detalhes Das Carreiras de Ontem no Hipódromo da Gávea

Dando prosseguimento na sua temporada oficial, o Jockey Club Brasileiro fez realizar, na tarde de ontem, mais uma atraente reunião tendo como prova central o Prêmio Seis de Março. Seu vencedor, nessa prova, o tordilho Odeon que teve em Juan Marchant um jôquei enérgico, que soube dosar bem a sua montada para uma partida de 400 metros, dominando com autoridade o panteão. Nas demais provas devemos ressaltar os triunfos obtidos pelo brião pernambucano Manoel Silva que passou novamente a liderar a estatística. Val o novo líder com vantagem de três vitórias e, caso, não venha a ser suspenso por delito de rala (Disco-Claustro) teremos uma das mais empolgantes parciais que o Hipódromo da Gávea já teve, entre Bequinho, Rigoni e José Portilho. Os resultados gerais da tarde de ontem foram os seguintes:

1.º PAREO — 1.600 METROS — PISTA: A. P. — PRÊMIOS: CR\$ 55.000,00; CR\$ 16.500,00; CR\$ 11.000,00; CR\$ 8.250,00

Table with 4 columns: Rank, Name, Jockey, Time. Includes entries like Mito, Deserto, Condor, etc.

Diferenças: 1 corpo e 3 corpos. Tempo: 105" 4/5. Vencedor: (6) Cr\$ 18,00. Dupla: (34) Cr\$ 19,00. Placês: (6) Cr\$ 14,00 e (5) Cr\$ 33,00. Movimento do páreo: Cr\$ 2.897.020,00.

2.º PAREO — 1.300 METROS — PISTA: A. P. — PRÊMIOS: CR\$ 65.000,00; CR\$ 19.500,00; CR\$ 13.000,00; CR\$ 9.750,00

Table with 4 columns: Rank, Name, Jockey, Time. Includes entries like Impatiens, Ganges, Burundum, etc.

Diferenças: 1 e meio corpo e 4 corpos. Tempo: 83" 3/5. Vencedor: (2) Cr\$ 16,00. Dupla: (12) Cr\$ 15,00. Placês: (2) Cr\$ 10,00 e (1) Cr\$ 10,00. Movimento do páreo: Cr\$ 3.033.310,00.

3.º PAREO — 1.800 METROS — PISTA: G. P. — PRÊMIOS: CR\$ 180.000,00; CR\$ 54.000,00; CR\$ 36.000,00; CR\$ 18.000,00 (PRÊMIO "SEIS DE MARÇO")

Table with 4 columns: Rank, Name, Jockey, Time. Includes entries like Odeon, Pinheiro, Swami, etc.

Diferenças: paleta e 2 corpos. Tempo: 112". Vencedor: (3) Cr\$ 69,00. Dupla: (13) Cr\$ 95,00. Placês: (3) Cr\$ 23,00 e (1) Cr\$ 15,00. Movimento do páreo: Cr\$ 3.066.310,00.

4.º PAREO — 1.300 METROS — PISTA: A. P. — PRÊMIOS: CR\$ 65.000,00; CR\$ 19.500,00; CR\$ 13.000,00; CR\$ 9.750,00

Table with 4 columns: Rank, Name, Jockey, Time. Includes entries like Ipônica, Bacchante, Laura Clara, etc.

Diferenças: 2 corpos e vários corpos. Tempo: 64". Vencedor: (6) Cr\$ 30,00. Dupla: (13) Cr\$ 20,00. Placês: (6) Cr\$ 12,00, (1) Cr\$ 12,00 e (2) Cr\$ 78,00. Movimento do páreo: Cr\$ 4.014.830,00.

5.º PAREO — 1.300 METROS — PISTA: A. P. — PRÊMIOS: CR\$ 85.000,00; CR\$ 22.500,00; CR\$ 17.000,00; CR\$ 12.750,00

Table with 4 columns: Rank, Name, Jockey, Time. Includes entries like Vilão, Vesper, Snowball, etc.

Diferenças: meia cabeça e 4 corpos. Tempo: 83". Vencedor: (6) Cr\$ 74,00. Dupla: (14) Cr\$ 65,00. Placês: (6) Cr\$ 38,00 e (1) Cr\$ 18,00. Movimento do páreo: Cr\$ 3.848.448,00.

6.º PAREO — 1.000 METROS — PISTA: A. P. — PRÊMIOS: CR\$ 80.000,00; CR\$ 24.000,00; CR\$ 16.000,00; CR\$ 12.000,00

Table with 4 columns: Rank, Name, Jockey, Time. Includes entries like Disco, Claustro, Huirto, etc.

Diferenças: meio corpo e 1 corpo. Tempo: 83" 4/5. Vencedor: (6) Cr\$ 32,00. Dupla: (34) Cr\$ 61,00. Placês: (6) Cr\$ 19,00 e (4) Cr\$ 46,00. Movimento do páreo: Cr\$ 3.966.650,00.

7.º PAREO — 1.300 METROS — PISTA: A. P. — PRÊMIOS: CR\$ 100.000,00; CR\$ 30.000,00; CR\$ 20.000,00; CR\$ 15.000,00

Table with 4 columns: Rank, Name, Jockey, Time. Includes entries like Vesta, Cachette, Cordeona, etc.

Diferenças: paleta e 2 e meio corpos. Tempo: 82" 3/5. Vencedor: (6) Cr\$ 25,00. Dupla: (14) Cr\$ 57,00. Placês: (6) Cr\$ 18,00 e (1) Cr\$ 27,00. Movimento do páreo: Cr\$ 4.087.890,00.

VESTA: F. C. 4 anos. Pernambuco. Por Mossoró e Garier Prince. Proprietário: Arthur Herman Lundgren. Treinador: Paulo Morgado. Criador: Arthur Herman Lundgren.

8.º PAREO — 1.300 METROS — PISTA: A. P. — PRÊMIOS: CR\$ 85.000,00; CR\$ 22.500,00; CR\$ 17.000,00; CR\$ 12.750,00; CR\$ 5.000,00

Table with 4 columns: Rank, Name, Jockey, Time. Includes entries like Talta, Delicatess, Régia, etc.

Não correu Namoradeira. Diferenças: 2 corpos e 2 corpos. Tempo: 83" 2/5. Vencedor: (7) Cr\$ 60,00. Dupla: (23) Cr\$ 45,00. Placês: (7) Cr\$ 17,00, (4) Cr\$ 14,00 e (1) Cr\$ 15,00. Movimento do páreo: Cr\$ 4.101.130,00.

Movimento de apostas: CR\$ 29.064.420,00

Concursos: CR\$ 970.675,00

Total: CR\$ 30.035.095,00



Mito repellu dominando com autoridade o Deserto.



Impatiens facilmente com o Ganges na formação da dupla.



Odeon dominando Pinheiro com o Swami em terceiro lugar.



Ipônica e Bacchante pelo meio de rala. Venceu a pilotada do líder.



Vilão derrotando o Vesper pela mínima diferença.



Disco com bastante facilidade tendo no segundo posto o Claustro.



Vesta dominando Cachette nos metros derradeiros. A terceira do Bequinho.



DE NOVO NA LIDERANÇA!

Com as vitórias que obteve na quinta-feira, sábado e na tarde de ontem, totalizando sete triunfos, passou o brião Manoel Silva, popular Bequinho, a liderar as estatísticas dos jôqueis. Verifica-se o grande interesse do público pela dança de posições não só dos tratadores como também dos jôqueis, havendo predileção pelo duelo entre Bequinho e Rigoni, sem dúvida alguma os pilotos mais populares e que desfrutam das simpatias dos frequentadores do Hipódromo da Gávea.

RESULTADO DOS CONCURSOS

BOLE DE 6 PONTOS: 34 acertadores — A cada um Cr\$ 1.962,00. BOLE DE 7 PONTOS: 1 acertador — Ao felizardo a importância de Cr\$ 100.105,00.

BETTING SIMPLES: 290 acertadores — A cada um Cr\$ 249,00. BETTING DUPLO: 279 acertadores — A cada um Cr\$ 1.156,00.

O CANADÁ CAMPEÃO MUNDIAL DE HÓQUEI SOBRE GELO OSLO, 9 — (UP) — O Canadá ganhou o campeonato mundial de hóquei sobre o gelo, no derrotar hoje, na final, a União Soviética, por 4/2.

ESTUDANTES, COBRADORES, MILITARES, FUNCIONÁRIOS PÚBLICOS, BANCÁRIOS, APOSENTADOS, CORRETORES DE SEGUROS E IMÓVEIS

A CIBRASIL (Cia. Brasileira de Financiamento Imobiliário), atendendo ao crescente desenvolvimento de seus negócios, aceita a colaboração de elementos ativos e bem relacionados, que pertençam às categorias acima mencionadas ou a quaisquer outras, desde que disponham de algumas horas livres. Possibilidades de boa remuneração com promoções trimestrais, e vantajoso sistema de adiantamento mínimo garantido, por conta de comissões. AV. RIO BRANCO, 108 — 1.º AND. — TEL.: 32-8114 — DE 9 ÀS 12 HORAS E DAS 14 ÀS 17 HORAS. ACEITAMOS A COLABORAÇÃO DE PESSOAS RESIDENTES NO INTERIOR

Advertisement for a Torradeira Elétrica (797) and Ferro Elétrico 'DE PRA' (797). Includes images of the appliances and descriptive text.

Advertisement for a Cafeteira Brasileira (124, 155, 185). Includes an image of the coffee maker and text describing its features and prices.

MÊS do LAR. Preços reduzidos... e facilidades de pagamento!

Advertisement for a Fôrma Elétrica P/Bôlo (387). Includes an image of the electric cake mold and descriptive text.

Advertisement for a Ferro Elétrico 'G.E.' Automático (133) and a Secador de Cabelos 'GILDA' (130). Includes images of the iron and hair dryer.

Advertisement for Magazine Mesbla. Includes a logo and text about free delivery and subscription details.

Large advertisement for PIANOS. Features the text 'PIANOS' in large letters and describes a revolutionary sales plan with a 5-year warranty and permanent technical assistance. Includes the name 'CASA MILTON PIANOS LTDA.' and contact information.

# Hoje, no Clube de Engenharia, o Tradicional Banquete Dos Campeões da Cidade

Homenagem de ULTIMA HORA ao Glorioso Botafogo

Sábado, no Maracanã, Frente ao Campeão Paulista:

## VASCO A ALTURA DA TRADIÇÃO: 3 A 2

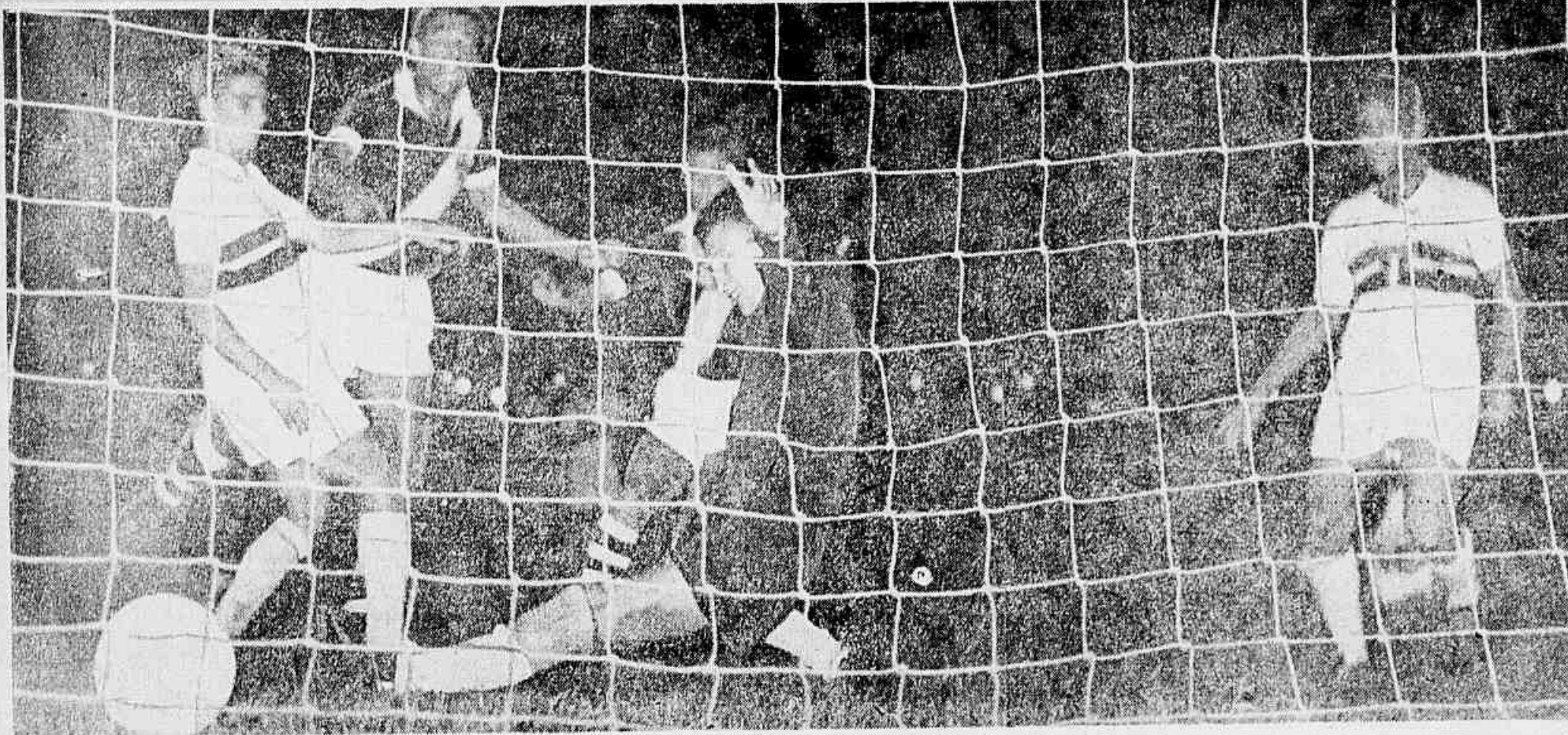

**EMPATE EM DOIS MINUTOS** — Foi o São Paulo que começou bem sábado à noite no Maracanã, abrindo a contagem por Zizinho aos 23 minutos e aumentando para dois aos 24 por Gino. Mas o Vasco, então, reagiu magnificamente e em dois minutos também, aos 22 e 23, conseguiu, por Almir e Vava, empatar em 2 a 2. O flagrante de Walter Firmo mostra o esforço vitorioso de Vava, empurrando a bola para o fundo da rede apesar do esforço desesperado de Paulo, arqueiro dos visitantes.



**VIOLENCIA EXCESSIVA** — Infelizmente a violência imperou no campo, com a cumplicidade de um juiz sem energia. Foram numerosos os pontapes no adversário, com ou sem bola, provocando incidentes que só por acaso não degeneraram em brigas mais sérias, em particular quando Almir foi atingido por Dino.

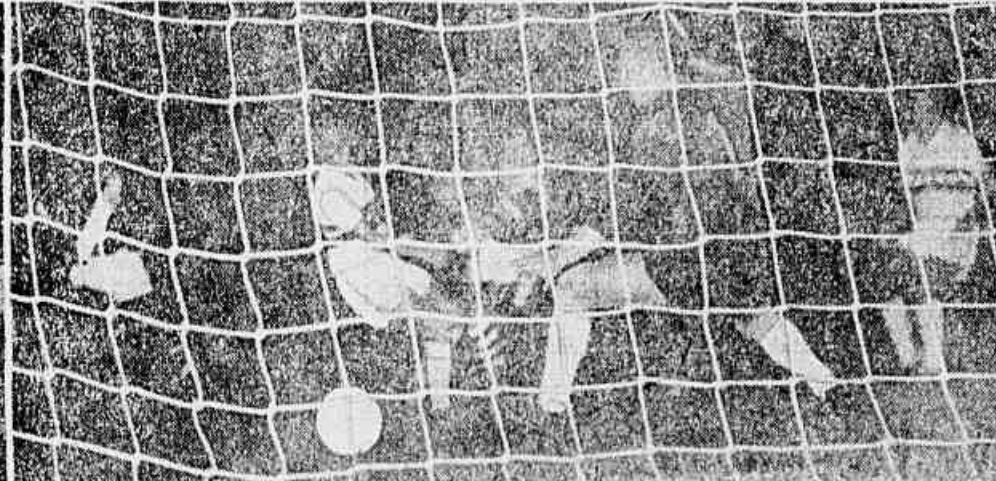

**GOL DA VITÓRIA: PINGA** — E já no segundo minuto da etapa final, depois de um tiro livre de Rubens, Pinga conquistou o terceiro tento que devia ser o da vitória, pois apesar dos esforços dos dois quadros, a contagem não foi mais modificada. (Flagrante de W. Firmo).

### Pedrada na Cabeça do Juiz Eterno "Bode Expiatório"



Não esteve feliz o juiz paulista Stephan Granz na direção do jogo Vasco x São Paulo sábado à noite, no Maracanã. Nada poderia, contudo, justificar, nem desculpar, o gesto do inconsciente criminoso que, no momento em que o "referê" voltava para os vestiários, atingiu este com uma pedrada que feriu seriamente o sr. Granz. A seqüência de Demétrio Baccora mostra o estado em que ficou o habitual "bode expiatório" dos jogos de futebol. Felizmente, depois de receber os cuidados do dr. Valdir Luz, médico do Vasco, a própria vítima pôde constatar que houve mais medo do que mal, e reencontrou o sorriso.

## BOTAFOGO SEM SORTE NO PACAEMBU



Não esteve feliz o Botafogo sábado à tarde no Pacaembu quando perdeu, por 2 a 1, para a Portuguesa, um jogo que podia perfeitamente vencer com um pouco mais de sorte. Aqui estão os dois capitães Djalmir Santos e Tomé, com o juiz Alberto da Gama Malcher, no momento do "toss".



A Portuguesa paulista conseguiu marcar dois tentos no primeiro tempo sem que os cariocas chegassem a vencer Carlos Alberto. Aqui está Amaury vencido pela primeira vez por um tiro habil de Oscimar, o excelente meia esquerda da Portuguesa, aos 12 minutos.



Na etapa final, o Botafogo não foi além de um tento único marcado por Quarentinha aos 29 minutos. Dominou bastante o alvinegro carioca, mas a chance não estava do seu lado, sábado. Contra-atacou bem, aliás, a Portuguesa e temos aqui Amaury novamente empenhado e desviando um tiro de De Carlo, ponta esquerda paulista.



**NILTON SANTOS PROVIDENCIAL** — Naquela lance, Nilton Santos veio saltar providencialmente em cima da linha. Reconhece-se, acompanhando a fase com viva atenção, da esquerda para a direita, Serlino (Botafogo), Serlino (Portuguesa) e Amaury, todos cuidados, e Oscimar, em pé, no segundo plano.



VITÓRIA DA MEDICINA BRASILEIRA

FALA O HOMEM QUE VOLTOU DA MORTE!

O Dr. Pedro Meinberg, Que Estêve Morto Durante Quatro Minutos, Concedeu à Imprensa Uma Entrevista Coletiva — Estaria Perdido se Seus Colegas se Houvessem Atrasado na Realização da Operação — É o Segundo Caso Conhecido em Todo o Mundo — Pergunta Para os Espiritualistas: "Teria Havido Reincarnação?" — Terá Alta do Hospital Amanhã ou Depois

Espantado diante da curiosidade de um verdadeiro exército de repórteres e assustado ante o espoucar contínuo dos "flashs" dos fotógrafos, o Dr. Pedro Meinberg, que voltou à vida depois de permanecer, como morto, mais de três minutos, concedeu à imprensa, na manhã de sábado último, uma entrevista coletiva.

O encontro dos repórteres e fotógrafos com o Dr. Meinberg foi muito rápido, já que seu estado de saúde — (embora já se encontrasse inteiramente fora de perigo) — não permitia que ele se exponha a emoções que poderiam resultar em quaisquer distúrbios cardíacos.

Um Homem Forte

Antes de penetrar no apartamento em que o Dr. Meinberg convalesce, o repórter imaginou que lá dentro iria encontrar um homem magro, escavado e branco, como se fosse regressado do mundo dos mortos. Nada disso, porém, pudemos verificar. O Dr. Pedro Meinberg, com 56 anos de idade, pai de filhos já formados, que há poucos dias morreu e foi arrancado à morte pela dedicação e pericia dos seus colegas do Hospital do IAPC, é um homem forte, robusto mesmo. Em sua face, nenhum sinal que possa denunciar os momentos trágicos que viveu. Ele fala, conversa, ri e tem tiradas irônicas como qualquer pessoa comum e saudável.

Transformado em "Vedette"

— "Não sei porque — diz aos repórteres o Dr. Meinberg — esse interesse dos jornais por minha pessoa. Transformaram-me em verdadeira "vedette".

contraia num rictus nervoso, temerosa de que as luzes afusantes pudessem assustar o marido e causar-lhe qualquer mal.

Quase Duas Horas de Operação

Antes do encontro com o Dr. Pedro Meinberg, os repórteres foram reunidos na sala do dr. Maurício Steinbrück, diretor do Hospital do IAPC, que detalhou as diversas fases da intervenção que trouxe à vida o homem morto. Essa narração deveria ter sido feita pelo dr. José Hilário, o homem que realizou a delicada intervenção, chefiando uma enorme equipe de médicos dedicados e capazes. O dr. José Hilário, porém, demonstrando uma enorme modéstia, fugiu dos jornalistas, deixando ao diretor do hospital a tarefa de falar da operação que durou quase duas horas.

Operado Num Quarto

— Logo que foi constatado o estado de morte clínica do



Com ar tranquilo, calmo, sem traço algum que denunciasse sua recente viagem ao mundo dos mortos, o Dr. Pedro Meinberg falou aos repórteres.



"O interesse da imprensa deve se voltar para o Dr. José Hilário (à direita), e não para mim", disse aos repórteres, o Dr. Pedro Meinberg (à esquerda).

dette" e tudo querem saber a meu respeito. Que aconteceu quando ocorreu o acidente? Como me senti? Que emoções tive quando me foi revelado o que acontecera? E são perguntas e mais perguntas que não sei como responder. Nada me lembro, absolutamente, do que aconteceu, desde que, no dia 3 de fevereiro, depois de ter sofrido um desmaio na sala de Raios X, desci do 7.º para o 6.º andar. Só vim a saber do que acontecera cerca de 15 dias depois. As emoções que senti devem ter sido as mesmas de qualquer outra pessoa na mesma situação. Quanto a esse interesse dos jornais, acho que ele deve se voltar mais para o Dr. José Hilário, que realizou a intervenção que me salvou.

O Nervosismo de D. Eponina

Durante todo o tempo da entrevista, D. Eponina, a esposa do Dr. Pedro Meinberg, permaneceu ao seu lado, impedindo que os repórteres, com sua natural curiosidade, fizessem alguma pergunta que pudesse deixar emotivo o doente. Ela só descansou quando a entrevista teve fim, já que muito antes dos repórteres terem entrada no quarto, ela o industriava, pedindo o máximo cuidado. Ao espiar de cada "flash" seu rosto se

dr. Pedro Meinberg — disse o diretor do Hospital, dr. Maurício Steinbrück — ele foi levado, às pressas, para o quarto do 6.º andar e ali mesmo operado. A intervenção teria que se realizar, imediatamente, sem os cuidados de assepsia que se teria numa operação normal, já que qualquer minuto perdido poderia redundar no fracasso da empresa. Se não fosse realizada a toracotomia (abertura do tórax) e não começassem a ser feitas as massagens no coração, com choques de desfibrilador, em menos de 4 minutos, o Dr. Meinberg estaria perdido, já que a célula nervosa não pode ficar privada de oxigênio em prazo superior a quatro minutos. Se os cirurgiões, por qualquer motivo, tivessem demorado algum tempo, teriam sobrevivido as lesões cerebrais, que são irreversíveis, e se ele voltasse à vida, apresentaria os defeitos redundantes daquelas lesões. Nada disso, felizmente, aconteceu. O Dr. Pedro Meinberg teve uma recuperação 100% perfeita.

Os Problemas da Alma

Os repórteres fizeram ao dr. Maurício Steinbrück a seguinte pergunta:

— O Dr. Pedro Meinberg esteve morto durante três ou quatro minutos, ao fim dos



O Dr. Maurício Steinbrück, diretor do Hospital do IAPC, detalhou para a reportagem as diversas fases da operação a que foi submetido o Dr. Meinberg.

quais voltou à vida. Teria havido, no caso, aquilo que os espiritualistas chamam de reincarnação?

O diretor do Hospital do IAPC, declarando-se materialista preferiu não responder, prevenindo aos repórteres de que essa pergunta não deveria ser feita ao Dr. Meinberg, já que poderia suscitar nele pensamentos que o levassem a emoções irrecomendáveis.

Voltando a falar da operação, o Dr. Maurício Steinbrück informou que o feito conseguido pelo Dr. José Hilário e sua equipe é, talvez, único na América Latina, e só se conhece, em todo o mundo, outro caso ocorrido, em 1955, nos Estados Unidos.

Terá Alta Amanhã ou Depois

A saída do Hospital, a reportagem constatou que num quadro de avisos, o nome do Dr. Pedro Meinberg, estava encalado para dar plantão no próximo dia 26 de março. Amanhã, ou depois, ele deverá ter alta do Hospital, podendo retornar à residência. Terá uma licença do trabalho como cirurgião no Hospital, mas ficará, durante um certo tempo, sob severa observação médica.

Meinberg, de fibrilação ventricular e paralisção do coração, com volta ao funcionamento do órgão, são comuns, durante as operações do tórax. Assim, porém, como aconteceu, só se conhece outro caso ocorrido em 1955, nos Estados Unidos. Um homem foi salvo do resultado de uma série de exames que havia feito na clínica do Dr. Claude Beck, em Boston e, ao retirar-se da casa de saúde, caiu, no saguão, morto. Levado, às pressas, para a sala de operações voltou à vida, com a desfibrilação e as massagens cardíacas. Na América Latina, porém, não se conhece caso igual. Está, assim, de parabéns a medicina brasileira, com o feito do Dr. José Hilário e sua equipe.

HISTORIA SERIADA, DE SEIS CAPITULOS DIARIOS

TRAGEDIA — DRAMA — FARSA — COMEDIA A Vida Como Ela É...

DE PEDRO DE VASCONCELLOS



O FÃ

PRIMEIRO CAPITULO

Chegou, em casa, da cidade, aflitíssima. Põe a bolsa em cima de qualquer móvel e corre para o telefone. Discos para o escritório do marido e quando o Cordovil atende, vai dizendo:

- Preciso falar contigo.
— Está certo. Fala na hora do jantar.
E ela, fremente:
— Na hora do jantar, não. Quero agora, já.
Admira-se:
— Alguma novidade?
— Só pessoalmente. Mas vem chispado.
Cordovil era homem de imaginação e bastante emotivo.
tomou um susto:
— Deixa de mistério e diz: — O que é que há?
Doquinha vacila; acaba admitindo:
— É sobre tua mãe.
— Está doente?
Corta a conversa:
— Vem cá que eu te conto tudo. Eu te espero e até logo.

SOGRA

Segundo Doquinha confessava, para as amigas mais chegadas, ela e a sogra "viviam de pinhões". Já no início com Cordovil, a mãe do rapaz cochichava as piores restrições a Doquinha. Chamava-se D. Olimpia e justiça se lhe faça: — era bonitona, apesar dos seus quarenta e não sei quantos anos. Cuidava muito de si, a estimável senhora. Nunca fora vista sem pintura. Acordava, dormia e pintava-se como heroína de teatro. Era, fisicamente, um tipo melecão, compacto, mas lembrava a Mae West do cinema. De resto, tinha a mania dos vestidos colantes e dos decotes indiscretos. Colegas de Doquinha sopravam:

mãe é assim mesmo: — tem cilúmes de mim.

BRIGA

Até o último minuto, D. Olimpia opôs-se ferozmente àquele casamento. Perguntavam: — E por que? Respondia: — Tenho minhas razões. Só. E que razões poderiam ser essas, que ela calava com tanto escrúpulo, eis o que ninguém sabia. Até que, uma tarde, ela segurou o filho pelo braço: — Meu filho, desmancha esse casamento; depressinha. Cordovil recua:

DESCOBERTA

Passou. Uns seis meses depois, Doquinha vai visitar uma amiga, num edifício, em Copacabana. Chega em casa, liga para o marido. Ele chega, pouco depois, de automóvel, e Doquinha diz, ao vê-lo:

- Veni ouvir, vem! — Uma respiração: — Nada como um dia depois de outro!
— Fala!
E ela:
— Foi, hoje, ver a Jandira, que mora, como eu te disse, ao lado de um apartamento que recebe casais. E sabe quem eu vi sair com um cara, desse apartamento, de braço com um cara?
— Quem?
Explodiu:
— A mascarada de tua mãe!

(Continua)

PERDOA-ME POR ME TRAIRES. a Peça Sensacional de NELSON RODRIGUES, Está no Momento, no TEATRO S. JORGE, à Rua do Catete, 338, Entre o Largo do Machado e a Praça José de Alencar. Amanhã, e Todas as Noites, às 21 Horas. Vespertais às Quintas, Sábados e Domingos, às 16 Horas. É a ZONA SUL Julgando PERDOA-ME POR ME TRAIRES

Chegou a PIONEIRA DOS PREÇOS BAIXOS

a LIQUIDAÇÃO AZUL

do

MAGAZIN

SEGABAE

DÊSCONTOS ARRAZADORES

URUGUAIANA, 23/25 7 DE SETEMBRO, 126 (ligadas por galeria)



**NOTAS DE CRÍTICA**

**ATIVIDADE EDITORIAL**

NELSON WERNECK SODRÉ

O ano de 1957, de que nos despedimos há pouco, assinalou um acontecimento sintomático sobre cuja significação parece que não houve o movimento que me-

reia, não passando os registros das referências comuns, de caráter congratulatório e gratuito, muito peculiares no meio literário em que vivemos: a Li-

vraria Editora José Olympio lançou a sua 2.000.ª edição, depois de 28 anos de atividade. Em detalhes: lançou edição de livro brasileiro, escrito por um

brasileiro, tal como, do mesmo autor, fizera há vinte anos. Especializou-se aquela casa, aliás, no lançamento de livros nacionais, de ficção, poesia e ensaio, sem deixar de editar livros estrangeiros, em traduções. Convém apreciar um pouco a significação do acontecimento. A indústria brasileira do livro é ainda relativamente recente e o seu comércio especializado é também recente. Durante os tempos coloniais, o livro foi considerado como uma espécie

de material subversivo e não havia a mínima condição comercial. Bibliotecas particulares existiam, sem dúvida, mas isso caracterizava o padro ou o sujeito, quando os dois não estavam na mesma pessoa, como os padres revolucionários que to-  
lória. A autonomia, desde os seus movimentos preliminares, permitiu o estabelecimento da imprensa, através de grandes dificuldades. As oficinas im-

pressoras, sem condições para o lançamento de livros, faziam cópias. Mais adiante, fizeram livros, com aquele rudimentarismo próprio do tempo e do meio. Dois nomes se tornaram notórios, na referida fase: o de Paula Brito, um beneditino, e o de Garnier, um comerciante. Paula Brito fazia os livros, em sua oficina modesta, e foi o lançador dos primeiros românticos. Garnier editava livros, o que era diferente, mandava-os à impressão na Fran-

ça. Havia poucas livrarias, e os viajantes estrangeiros nos contavam isso em pormenores por vezes desoladores. O mercado era dominado pelo livro francês: saber francês era um traço de classe, mas saber ler também era. A cultura tinha o timbre aristocrático de que guarda ainda, entre nós, vestígios tão claros. Foi Monteiro Lobato, como todo o mundo sabe, que lançou os pilares da atividade editorial brasileira e caracterizou a divi-

são do trabalho entre o editor e o impressor e o livreiro, alinda embrionária porque acreditou na possibilidade em somar os dois primeiros, com a passagem dos tempos, aqueles trabalhos se diferenciaram definitivamente, e começou a fase verdadeira do livro brasileiro, objeto de comércio, atravessando crises e dificuldades sem conta, mas hoje, ao que parece, assentada e sólida, com a tendência a avultar e marcar a época em que vivemos. José Olympio é a figura desta última fase e caracteriza-a bem pela sua preocupação em ser o editor dos autores nacionais. O seu nome está incorporado à história do livro em nosso País — e também à nossa história literária. Todos os que trabalham no ramo têm os seus méritos, evidentemente, — mas parece inegável que José Olympio é a figura que caracteriza a fase.

Parece, assim, que o fato mereceria comemorações. A ausência delas também caracteriza. Porque assimila o que há ainda de negativo no ambiente. (Enderégo para remessa de livros: Rua Dona Mariana, 118 — apartamento 202).

**OPORTUNIDADE PARA ESTUDANTES**

A Escola do Serviço Público do DASP, vem de oferecer, para estudantes, que possuam o 1º ciclo de Cursos de nível médio (Comercial, Ginasial, Industrial, Normal, etc) e que aspiram a posições de destaque no plano da Administração, a inscrição no Curso Técnico de Administração recentemente criado no DASP, abertas até 18 do corrente, que confere certificado de Assistente de Administração. Melhores esclarecimentos serão prestados aqui e se dirigirem à Secretaria dos Cursos do DASP, na Avenida Marechal Câmara, número 350 — 4º andar, no horário de 8 às 19 horas.

**NOVO CATEDRÁTICO DE CLÍNICA MÉDICA**

Quarta-feira próxima, dia 12, às 20,30 horas, em solenidade que se realizará no Salão Nobre da Faculdade Nacional de Medicina, da Universidade do Brasil, será nomeado o Dr. José de Paula Lopes Pontes na 4ª Cadeira de Clínica Médica daquele estabelecimento. O novo catedrático da FNM-UB, que conquistou o primeiro lugar em concurso dos mais difíceis, receberá na oportunidade, as homenagens da Congregação, a que irá pertencer a serà suadado pelo prof. Clementino Fraga.

**PREJUDICIAIS A SAUDE OS UTEISILIOS DE COZINHA DE INFERIOR QUALIDADE**

O Serviço Nacional de Educação Sanitária advverte que as panelas, caçarolas e frigideiras de ferro estanhado ou de ligas inferiores de alumínio, provocam, com o uso continuado, perturbações cutâneas, urticárias, pruridos, eczemas, anemias graves e intoxicações saturninas, que simulam colítes e apendicitas. Adverte, também, que os latices que transportam o leite, quando com soldas de estanho, não permitidos por lei, são perigosos para a população, principalmente por se tratar de alimento básico de crianças, dos velhos e dos enfermos. Portanto, os utensílios de cozinha de ferro estanhado ou de ligas inferiores de alumínio, bem como os latões de leite soldados com estanho, devem ser substituídos para não provocarem o envenenamento lento do organismo.

**EXPOSIÇÃO FEIRA FLUTUANTE JAPONESA NO BRASIL**

TOQUIO, 10 (FP) — "Uma feira flutuante" japonesa participará no mês de outubro próximo em "tournee" de cinco meses e meio na América do Sul, anunciou ontem à noite o Ministro do Comércio do Japão. Trezentos e sessenta "stands" serão construídos a bordo do navio "Atsuta Maru", de 10.000 toneladas, da "O. S. K. Line", que visitará sucessivamente os portos do Peru, Chile, Argentina, Uruguai, Brasil, Venezuela, República Dominicana, Cuba, Colômbia, Panamá e México. Máquinas, utensílios, têxteis, produtos metálicos e produtos químicos serão expostos nos diferentes "stands". Essa "feira" custará 485 milhões de Yens, inclusive 144 milhões que o governo fornecerá. Teve grande êxito, há dois anos, em "tournee" na Ásia Sudeste, uma exposição flutuante análoga.

**Vicente de Carvalho**

— Você pode ser proprietário de um magnífico apartamento com 2 bons quartos, 1 espaçosa sala, ampla cozinha, banheiro completo, área de serviço e dependências. Apenas Cr\$ 29.700,00 de entrada. Prestações de Cr\$ 3.069,00 sem juros. Edifício modernamente projetado com 4 pavimentos e ELEVADOR. Abastecimento próprio de água com poços artesianos. São poucos a venda. É a sua oportunidade. Informe-se ainda hoje desta oferta magnífica. Vendas exclusivas

**CONSORCIO**

BRASILEIRO DE IMÓVEIS — Rua do Carmo, nº 17, 2º andar — Tels.: 52-8310 e 52-8317.

**DOENÇAS DA PELE**  
Sifilis, Câncer, Eczemas, Verrugas, Espinhas, Queda do Cabelo, Furúnculos, etc  
Dr. Agostinho da Cunha  
Assessoria, 73 - Tel. 42-1155

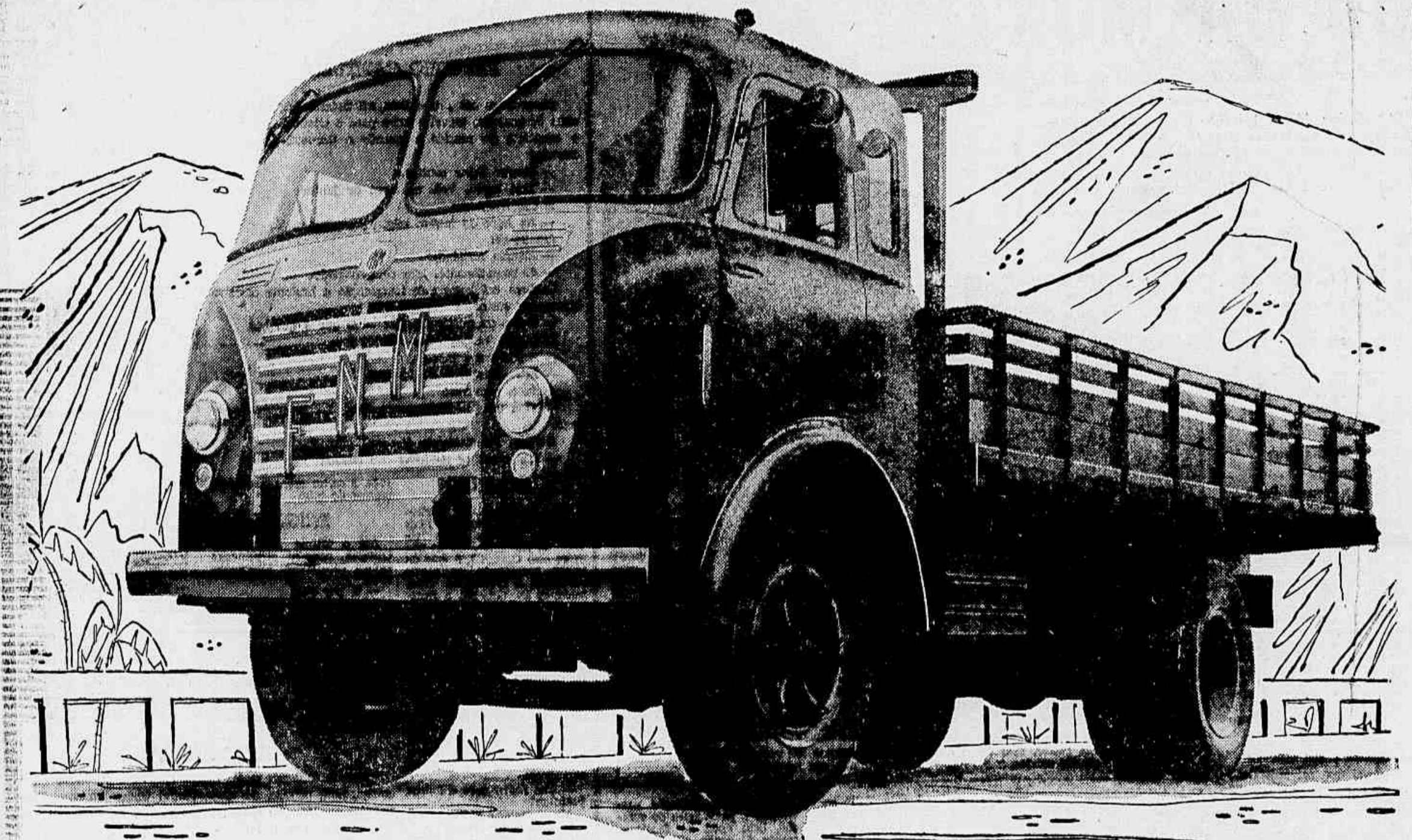

**MAIS POSSANTE • MAIOR CAPACIDADE • MENOS CONSUMO**  
com 150 C.V. 9.100 kg 19,5\* litros por 100 km

**MELHOR ACELERAÇÃO e MAIOR VELOCIDADE NA SUBIDA**

**ESTE O NOVO FNM**

**D-11.000**

graças ao seu **NOVO** e fabuloso **MOTOR-DIESEL**

que estabelece um índice máximo de economia em motores a óleo!

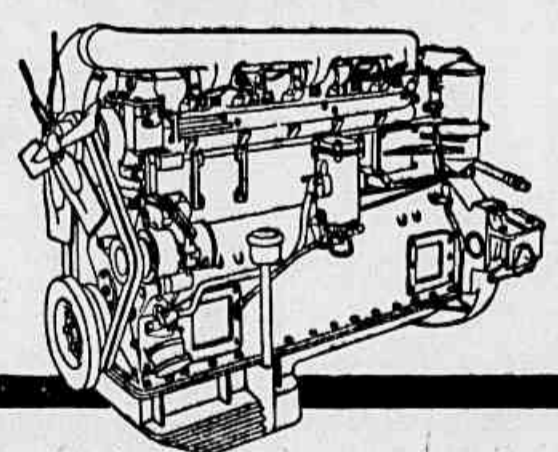

Esta é mais uma grande vitória da Fábrica Nacional de Motores S. A., que além de conseguir um notável índice de nacionalização de seus veículos, apresenta, agora, este novo CAMINHÃO FNM, ainda mais aperfeiçoado, ainda mais poderoso e destinado a ser o "rei das estradas do Brasil". Seu fabuloso MOTOR DIESEL é uma verdadeira "maravilha mecânica", grandemente simplificado, com menor número de peças, ganhando um extraordinário aumento de potência (20 C. V.) ao mesmo tempo que oferece - e que é magnífico - um menor consumo de combustível (19,5\* litros por 100 km com 9.100 kg carga). Conheça o novo FNM D-11.000, mais possante e mais econômica do que qualquer outro caminhão de sua classe.

\* Normas CUNA

**E AINDA ÉSTES NOTÁVEIS APERFEIÇOAMENTOS:**

-  **Melhor aceleração e maior velocidade nos aclives.** - Graças à maior potência do seu novo Motor Diesel, desenvolve melhor aceleração e tem maior velocidade na subida.
-  **Direção mais cômoda e mais leve** - Coluna de direção de manejo mais fácil, muito mais leve e macia. Sua posição cômoda diminui o cansaço do motorista durante as longas viagens.
-  **Três tipos de cabines** - Mais amplas e confortáveis, com ou sem leitos. Providas de exaustor que renova o ar ambiente. Isolamento térmico e acústico com lâ de vidro.
-  **Moderno Sistema Elétrico** - Novo sistema de instalações elétricas, totalmente desmontável em setores que facilitam os reparos de urgência e oferecem maior segurança e economia.
-  **Freios mais fortes** - Especialmente reforçados com guarnições de lonas mais espessas, garantindo maior segurança. Resposta instantânea e grande durabilidade.
-  **Embreagem mais suave** - Novo sistema de construção da carcaça que permite a regulagem ou remoção da embreagem sem ser necessário retirar qualquer outra peça do motor.



**FÁBRICA NACIONAL DE MOTORES S. A.**

Sede: Rua México, 3-6.º andar - Tel. 32-8686 — Fábrica: km 26 da Estrada Rio-Petrópolis



**26 MORTOS NO DESASTRE**  
**PRESTONSBURG, Kentucky**  
 Uma equipe de socorro desmonta o ônibus em que 26 pessoas e o motorista perderam a vida, a 23 de fevereiro. Quinze cadáveres foram retirados do veículo, que esteve submerso dois dias e meio no rio Big Sandy. Somente a 2 de março foi localizado o ônibus, arrastado pela corrente num trecho de cem metros além do ponto em que mergulhara na água. (Foto UP)

**ADIADA A RECONSTITUIÇÃO HISTÓRICA DO DESEMBARQUE DE D. JOÃO VI, NO RIO**

A reconstrução histórica da chegada de D. João VI ao Rio de Janeiro, fato ocorrido há 150 anos e que estava programada para sábado, com grandes festividades, nesta Capital, foi transferida para sábado próximo, dia 15, conforme deliberação do diretor do Departamento de História e Documentação da Secretaria de Educação e Cultura da PDF.

**Os Motivos**

O Dr. Thiago de Melo declarou que o adiamento da solenidade resultou, em primeiro lugar, do clima de consternação pública em que amanheceu a cidade com a notícia do pavoroso desastre de trens, da Central do Brasil, no qual pereceram dezenas de pessoas residentes nos subúrbios cariocas. E, depois, em virtude das chuvas que a partir da noite de sexta-feira vêm ocorrendo e que, de certa forma, prejudicariam o brilhantismo da promoção.

**Novos Detalhes**

Acréscitou o diretor do Departamento de História e Documentação que, em virtude da transferência de data, já se reuniu com a Comissão organizadora das festividades, sendo acertadas novas providências em relação ao festivo acontecimento e que não poderiam ser adotadas caso se realizasse ontem a histórica reconstrução.

**CURSO DE SERVIÇO SOCIAL DA ESCOLA ANA NERY**

Acham-se abertas até 15 do corrente as inscrições de segunda chamada ao Concurso de habilitação ao Curso de Serviço Social da Escola Ana Nery. Os exames realizar-se-ão na segunda quinzena de março. O Serviço Social busca a solução dos problemas sociais, através do conhecimento dos fatos que influem sobre o comportamento do homem na sociedade. As aulas funcionam no horário da manhã. Para qualquer esclarecimento: Curso de Serviço Social da Escola Ana Nery, à Rua Jardim Botânico, 198 — Tel.: 48-6614.

**ESCOLA NACIONAL DE EDUCAÇÃO FÍSICA PALESTRA DA PROF. MARIA LENK**

Será realizada 2ª feira, dia 10, às 10 horas, no auditório da FENEPD, a palestra da professora Maria Lenk sobre "Comentários e Impressões" do Campeonato Sul-Americano de Natação, realizado em Montevideo, em fevereiro último.

**NOVO TELEFONE PUBLICIDADE**  
**52-6179**  
 ÚLTIMA HORA REDE INTERNA

**WOMENS COM MAIS DE 40 ANOS**

Frequentes levantadas noturnas, arthralgia, dor na virilha e perda de vitalidade podem ser causados por uma enfermidade da gestação. A fim de controlar essas males e restaurar a saúde e o vigor, compre Regasa em qualquer farmácia ou drogaria. A nossa garantia é a sua maior satisfação.

**As Habilitações de um Chefe de Vendas**

Veja na revista PN desta semana, as qualidades, a capacidade e os conhecimentos essenciais a um bom chefe de vendas.

**PN**  
 NAS BANCAS: Cr\$ 10,00

**Questão de Vaga**

Desde o preenchimento da última vaga na Academia, com a escolha do ilustre sr. Afonso Arinos de Melo Franco, era fácil prever que estavam ameaçados em sua existência os membros daquela associação dita de cultura literária. Isso vem de se confirmar de maneira eloquente: acometido de mal súbito e recolhido a uma casa de saúde, as primeiras palavras do poeta Olegário Mariano, ao voltar à consciência, foram estas: "Não contem com a minha vaga; ainda vou viver muito". Bem sabia ele que a maior ameaça à sua vida não estava nele mesmo, mas na fúria acadêmica do que estão possuindo alguns escritores e que ilustra de forma característica o que é a vida literária brasileira.

**Inquérito**

Qualquer "foca" sabe como se

organizam, nos jornais, os inquéritos, a propósito de qualquer tema palpitante, que surja do noticiário; o encarregado do caso já tem a lista dos seus "cumpinchas" e bate a mão no telefone e vai alpanhando as opiniões. É uma roda estática, imutável, organizada na base dos sindicatos de elogios mútuos ou serviços mútuos, destinada a pôr em evidência, a qualquer momento e sob qualquer pretexto, aqueles mesmos nomes de sempre. Tais nomes batizam pessoas que depõem sobre qualquer tema, do caso político à física nuclear, porque o literato brasileiro sabe tudo, é uma verdadeira enciclopédia ambulante. Um dos últimos inquéritos foi a respeito de afirmação do pesquisador lusitano Rodrigues Lapa a respeito da necessidade do alheamento da política a que todo escritor se deve submeter. E a afirmação provinha da tese de que a Inconfidência Mineira fracassou

**No Mundo das IDEIAS**

por ter sido organizada na base de homens de letras. Puerilidade, evidentemente, que já não são objeto de cogitações nem no primeiro ano clássico. As respostas da "cumpinchada" foram deliciosas e mostraram que, no fim de contas, Rodrigues Lapa sabe que pode dizer tolices impunemente, uma vez que encontra outros, mais tolos do que ele, que tomam em consideração as de sua autoria. Salvaram-se alguns depoimentos, entre os quais é justo destacar o de Austregésilo de Atáide, o compadre de Octávio Malta, acadêmico da Pedra do Sal que recebe do nosso colonista o tratamento que sempre merece.

**Dualidade Brasileira**

O Instituto Superior de Estudos Brasileiros, na série de suas publicações, em que a característica, até agora, tem sido a rigorosa seleção qualitativa, salvo dois exemplos que não é o caso de mencionar, vem de lançar um trabalho de Inácio Rangel que merece a máxima atenção dos estudiosos: "Dualidade básica da economia brasileira". Aparece entre os "Textos Brasileiros de Economia", num País em que homens como Buiões, Gudiv e quejandos têm ainda liberdade para dizer bobagens,

o trabalho de Inácio Rangel representa uma contribuição digna do maior aprego e de onde uma tese que merece estudo acurado. Examinaromos, oportunamente, alguns tópicos da tese em questão, mas o que importa, agora, é chamar a atenção dos leitores para um livro que não pode deixar de ser consultado e atentamente analisado. Pela sua simples leitura, ainda da parte de um leigo, se verifica também, como mudou a face dos estudos brasileiros, como deixaram eles aquele terreno empírico e imitativo em que engatinhavam e que contribuiu para a celebridade, sem nenhum fundamento, de futuros candidatos à Academia Brasileira de Letras.

**Desenvolvimento**

Outro lançamento do ISEB, agora na série "Textos Brasileiros de Política", é o trabalho

de Hélio Jaguaribe, "Condições institucionais do desenvolvimento", que encerra duas conferências pronunciadas pelo autor no Clube de Engenharia, no curso que o ISEB ali desenvolveu, em 1957, a que dá o título ao livro e a "Análise da situação política nacional". Nos dois trabalhos está presente a versatilidade da inteligência do professor Hélio Jaguaribe e a sua capacidade para jogar com as idéias, para colocar conceitos e para definir situações. É sempre um passeio agradável acompanhar o desenvolvimento das idéias de Hélio Jaguaribe e acompanhando-as é que se compreende como um homem de sua categoria se tornou titular da cadeira de Política do ISEB e como tal cadeira não poderia encontrar, no Brasil atual, mais do que nela duzia de pessoas em condições de lhe prestar o brilho que o seu titular lhe empresta.

FIGUEIRA

*Começou o*  
**Bota-Flores de Verão**  
 CASSIO MUNIZ boutique  
 BEV de CM

**MAIÓS "ROSE MARIE REID"**

MAGIC — de 1 peça, em lastex, em modernas e variadas cores de 1.250, por 900,

SABRINA — de 1 peça, em lastex, pala franzida, em cores praianas de 995, por 700,

ACQUA VIVA — 2 peças, sendo o short bem curto, diversas cores de 650, por 480,

PARISIENNE — 1 peça, lisa, com botões, em diversas cores de 1.100, por 750,

**OFERTA ESPECIAL**  
 MAIÓS AMERICANOS — em lastex, diversos tamanhos nas cores: preta e azul de 580, por 480,

**SHORTS**

em piquet, com lapela abotoada ao lado, nas cores: amarela, vermelha e preta de 430, por 320,

em gabardine, com um bolso na frente, nas cores: mostarda, grená e amarela de 275, por 220,

em tecido granulado, com 1 bolso ao lado, nas cores: preta, amarela e vermelha de 325, por 250,

**OFERTA ESPECIAL**  
 short em cetineta estampada, diversos tamanhos e cores de 170, por 100,

20 DIAS DE LIQUIDAÇÃO - SOMENTE 20 DIAS 20 DIAS DE LIQUIDAÇÃO !

**BLUSAS**

em malha, linha saco, em diversos tamanhos e cores de 195, por 160,

em popeline, 2 modelos, mangas "raglan", em diversas cores de 385, por 280,

em jersey, tipo blusão, mangas "raglan", curtas, em diversas cores de 740, por 600,

em popeline, mangas 3/4, com pregas na gola, em diversas cores de 615, por 420,

em popeline, gola moderna, mangas 3/4, em cores variadas de 270, por 200,

**SAÍDAS DE PRAIA**

CAPRI — em tecido felpudo tipo toalha, listrada, com 2 bolsos de 430, por 350,

JOIELA — em tecido estampado, mangas "raglan" 3/4, com punhos e 2 bolsos de 530, por 450,

**OFERTA ESPECIAL**  
 TOALHA SERIEI — para banho e praia, em tecido felpudo, com motivos praianos estampados de 495, por 330,

PREÇOS SUPER - REMARCADOS - COMPARE-OS ! - LIMPA GERAL NAS PRATELEIRAS !

**BLUSÕES**

CHAMP — tipo casaco, mangas cavadas, 2 bolsos, em rafia de linho de 780, por 500,

WEEK — em popeline, manga 3/4, botões dourados em diversas cores de 810, por 500,

**CONJUNTO "SOLEIL"**

Gracioso e prático, em rafia e lonita, em cores praianas de 390, por 300,

COMPRE E ECONOMIZE DE FATO ! COMPRE E ECONOMIZE DE FATO ! COMPRE

**E MAIS UMA CENTENA DE OUTRAS TENTADORAS OFERTAS QUE A SENHORA ENCONTRARÁ EM**

**CASSIO MUNIZ boutique**

rua senador dantas, 74-1.º and.





# Compre este mês pelos preços antigos

Ainda é tempo de você aproveitar!

cr\$ **500,**  
de entrada



Sofá-Cama  
"DRAGO-STAR"

Uma criação Drago para aumentar seu conforto. Sem vinco no meio, quando aberto. E com espaçosa arca na parte inferior.

Desde  
**560,**  
mensais



Sofá-Cama  
"DRAGO-SOLUÇÃO"

Abre-se sem esforço, mesmo estando encostado à parede. Dotado de espaçosa arca envernizada para roupa de cama, etc. Ricos padrões.

Desde  
**432,**  
mensais



Sofá-Cama "DRAGO-ELEGÂNCIA"

Móvel de alta classe, com molejo duplo no encosto e assento. Braços recobertos de madeira envernizada. Ampla arca para roupas.

Desde  
**656,**  
mensais

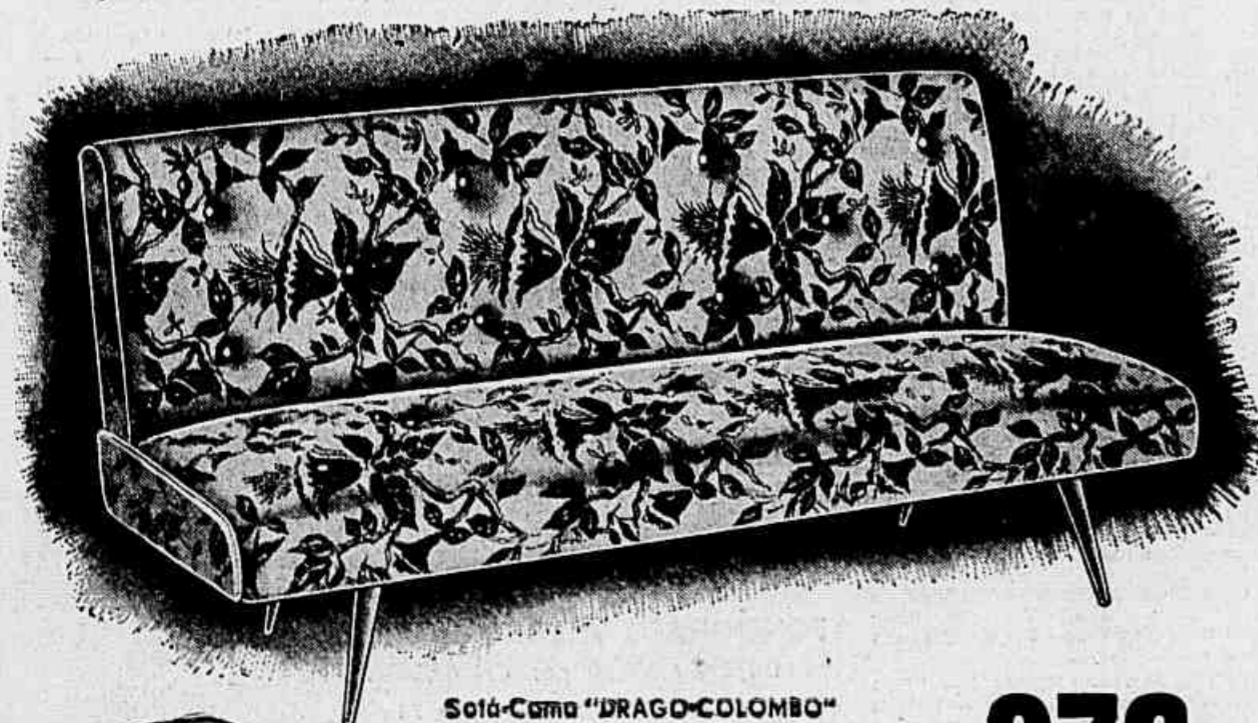

Sofá-Cama "DRAGO-COLOMBO"  
Estritamente funcional, de desenho moderno, combina com qualquer estilo de móveis. Abre-se e fecha-se com um simples movimento.

Desde **376,** mensais

**RIO DE JANEIRO**  
CENTRO — RUA SETE DE SETEMBRO, 164  
RUA SETE DE SETEMBRO, 209  
CATETE — RUA DO CATETE, 141-A  
COPACABANA — AV. PRINCESA ISABEL, 72-A  
TIJUCA — PRAÇA SAENZ PEÑA, 65  
MÉIER — RUA SILVA RABELO, 21-A, D e E  
CASCADURA — AV. ERN. CARDOSO, 211, 211, 211, 211  
BENFICA — AVENIDA SUBURBANA, 672  
MADUREIRA — RUA CARVALHO DE SOUSA, 257  
Copacabana, Tijuca, Cascadura e Méier  
Abertas diariamente até às 10 horas da noite

**NITERÓI**  
AVENIDA AMARAL PEIXOTO, 96  
As Sáb. feiras abertas até às 10 horas da noite.



**AGORA! Loja DRAGO MADUREIRA - Rua Carvalho de Sousa, 257**

**Entre o Verão e o Nosso Inverno o Ideal é o Vestido Meia-Estação**



Ainda temos alguns dias de calor pela frente entrecortados de chuvas e a temperatura que aos poucos vai caindo. Vejam este novo tipo (o último lançamento americano) de "maillot" duas peças. É um modelo para sol mais ameno, pois protege o corpo. Frente única e calça bem justa.



Enquanto os americanos são os melhores e maiores lançadores da moda para a praia, é indubitável que ninguém conseguiu desbancar os franceses quando se trata de moda para vestidos e "tailleurs". Aqui está um elegante "tailleur" 1958, modelo de Lanvin, que, confeccionado em linho grosso ou lã fina, servirá esplendidamente para a nossa meia-estação.

**Ultima Hora**  
TABLOIDE  
**Feminino**

Ano VIII - Rio, 10-3-58 - N. 2.357

Neste Número:

MODAS — ENQUETES  
TESTES — PEDIATRIA  
REPORTAGENS — BELEZA

CINEMA — HORÓSCOPO  
PALAVRAS CRUZADAS — COZINHA  
JÓIAS — PLANTÃO DO LEITOR

**SENHORAS DE SOCIEDADE OPINAM SÔBRE A LINHA TRAPÉZIO**

com apenas

**500 PRIMA**

compre agora a sua  
MÁQUINA DE LAVAR ROUPA

UMA OFERTA EXCEPCIONAL DA  
MENSASIS

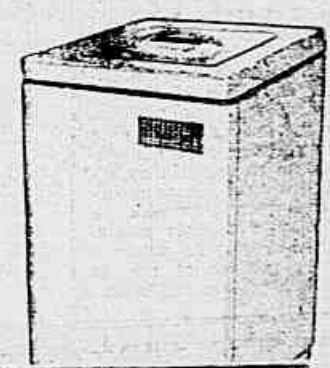

**casa NENO**

MADUREIRA: Rua Maria Freitas, 110 • PENHA: Largo da Penha, 59  
ILHA DO GOVERNADOR: Av. Paranaquan, 2.145-B  
NITEROI: R. da Conceição, 47 — Av. Amaral Peixoto (em frente as barcas)  
BRASÍLIA: • Av. Central, 625

CENTRO:  
7 da Setembro, 145 • Rua República do Líbano, 1  
R. Buenos Aires, 151 • Av. Passos, 96 • R. Largo, 169/171  
MACEIÓ: Rua Senador Mendonça, 28

**CIÊNCIAS**

**ESFORÇOS PARA AMPLIAR OS MEIOS DE EXPRESSÃO DOS SURDOS-MUDOS**

O problema de reajustamento dos surdos-mudos é assunto que está preocupando cada vez mais os técnicos e pessoas estudiosas do assunto. A ciência moderna vem em auxílio constante para dar e produzir o que de mais próprio e útil existe neste setor. O problema é sério, pois, o número de surdos-mudos é muito grande dependendo

em Madrid, um colégio para crianças surdo-mudas, onde recebem instrução um grande número de pessoas privadas da voz e da audição. Os ensinamentos teórico-práticos incluem além dos conhecimentos elementares de cultura geral, o aprendizado de diferentes ofícios, que permitem a criança sair do colégio em con-

meza e exercício. Alguns surdos-mudos, chegam, às vezes, a falar de maneira que, ainda que não sendo normal, lhes permite fazerem-se entender facilmente por todos que os rodeiam.

A obra realizada por este colégio de surdo-mudo: converteu muitos jovens em pessoas aptas para ganhar a vida tornando felizes muitos seres que uma vez abandonados à corrente normal da vida seriam provavelmente inúteis e desgraciados.

**Métodos de Ensino**

Os métodos de ensino para alfabetização e compreensão da língua por um surdo-mudo são vários. Existe uma máquina de alfabeto e linguagem que por meio de pontos, sinais em relevo, sinais luminosos, permitem ao surdo-mudo, em pouco tempo, estar apto a ler e escrever. Também a cinta magnetofônica constitui um bom elemento para que os surdos-mudos melhorem seus sons guturais e por intermédio de aparelhos auditores escutar-se

dições de ganhar a vida, na maior parte das vezes com igual ou melhor preparo que os seres normais. Em ocasiões não muito raras, os alunos, que dão prova de sua capacidade inte-

lectual, cursam escolas universitárias, com matrículas e custeio do curso gratuitos.

**Ampliação Dos Meios de Expressão**

Um aspecto muito importante, e que se cuida com grande interesse, como é natural, é ampliar os meios de expressão do surdo-mudo, além do que já possui no seu linguajar mimico, pela articulação dos sons que conseguem emitir com fir-

a si mesmos e pouco tempo depois, sem a ajuda destes. Um ótimo exercício consiste em palpar as cordas vocais para se acostumar com as vibrações da garganta, ao falar. Para isto, é necessário que os professores ensinem como o aluno deve dispor de sua boca e garganta para emitir um som.

Sabemos que estes indivíduos têm como compensação, os outros sentidos mais apurados, de forma que é necessário estimu-

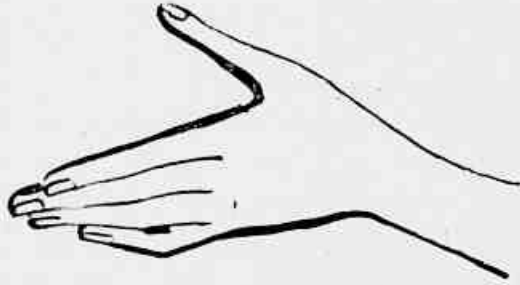

dos diferentes países. É um problema social e nunca deve ser considerado como um auxílio caritativo. O método de luta contra os surdos-mudos é diferente nos diversos países, dependendo do progresso que se nota nos mesmos. Mas, na sua maioria, os entendidos são unânimes em afirmar que é necessário auxiliar os surdos-mudos a partir da mais tenra idade. Deve-se auxiliar estas pessoas que não possuem dois dos mais importantes sentidos, a desenvolver o que lhes resta. Assim sendo, a observação deve ser dirigida no sentido de maior aproveitamento para as atividades diárias. É o que se nota no tempo do cinema: mudo em que muitos surdos-mudos entendiam os artistas dizerem as palavras mais absurdas possíveis, que não tinham relação alguma com o texto.

Para se facilitar a educação das crianças e jovens surdos-mudos, fundou-se nas grandes cidades colégios especiais onde se dá o ensino normal e conhecimentos que possibilitam a observação e orientação.

**O Que se faz na Espanha**  
Há pouco tempo fundou-se,



lâ-las no aprendizado de um determinado ofício. Como exemplo, podemos tomar o sentido do tato para ser aproveitado no ensino da modelagem, cerâmica e escultura.

pinhoso, pois em caso nenhum devem deixar as crianças com a impressão de seres inferiores ou deficientes. Esta tarefa deve ser confiada a pessoas que se interessem com carinho e amor da sua missão, pois, sem isto, nunca alcançarão o resultado que se deseja — reajustamento moral e físico do surdo-mudo na sociedade. (IPA).

**A Tarefa Dos Professores**

O trabalho dos professores de surdos-mudos é árduo e es-

**PARA OS COLEGIAIS meias curtas, soquetes e 3/4**

Com qualidade para durar o ano inteiro e preços mais do que compensadores.



Para seus filhinhos que já vão à escola e também para os que ainda não vão, adquira agora estas incomparáveis meias... e não pense mais nisso durante o resto do ano!

- Soquete de fio de escóssia, com listras azuis ou vermelhas ... desde 19,80
- Soquete de fio de escóssia branca " 19,80
- Em fio de escóssia, curtas, reforçadas, tôdas as côres ..... " 19,50
- Curtas, de espuma, tôdas as côres " 39,50
- Escóssia, tipo Derby, 3/4, tôdas as côres ..... " 37,50
- Espuma, tipo Derby, 3/4 tôdas as côres ..... " 59,50
- Nylon curtas, tôdas as côres .... " 40,00

EM CADA 9 PARES MAIS UM GRÁTIS



Av. Rio Branco, 119 — Rua do Ouvidor, 122 —  
Rua 7 de Setembro, 133 — Rua Uruguaiana, 20 e 2 —  
Av. Copacabana, 794 — Rua 7 de Setembro, 82 —  
Rua Gonçalves Dias, 75 — Av. Copacabana, 1088 —  
Rua Conde de Bonfim, 422 — Em Niterói: Rua da Condição, 16 — Em Petrópolis: Av. 15 de Novembro, 776

**ALIMENTAÇÃO**

**AVES ESPECIALIZADAS PRODUZEM MELHOR CARNE**

A carne de aves obtida nos matadouros ou abatedouros das grandes cidades é inspecionada pelos veterinários municipais ou federais, antes de sua liberação para o consumo. As aves também são examinadas, ainda vivas, antes de passarem às mãos dos magarefes. São condições estas que asseguram o fornecimento de um alimento sadio às populações. O consumidor, aliás, deve preferir, por motivos óbvios, carnes de procedência assim garantida. O hábito tradicional de comprar aves vivas, talvez com algumas vantagens econômicas, não exclui a possibilidade de consumo de carnes portadoras de doenças que só mesmo o veterinário, no matadouro, é capaz de identificar e retirar do mercado público. Além disso, as aves enviadas aos abatedouros são, em geral, aves de raças, criadas especialmente para fornecer carne. A raça New Hampshire e os híbridos industriais produzem carne que, pelo sabor e qualidade, melhor atende às exigências dos consumidores.

**O ÔVO VALORIZA O SORVETE**



mistura em processo de congelamento, impedindo que os pequenos cristais de gelo se aglomerem para formar massa "empedrada". A gema, graças às suas propriedades emulsionantes, é indispensável na obtenção de um bom sorvete de creme. Seu papel, então, é idêntico ao que desempenha nos molhos de "mayonaise", como emulsionador da gordura. Em outros sorvetes, como os de frutas, usa-se apenas a clara do ovo (batida em neve) para se obter uma textura fina, delicada. E, com isso, também se melhora o valor alimentício do sorvete, enriquecendo-o de certos minerais, vitaminas e aminoácidos essenciais de que o ovo é boa fonte natural.

Já se vai compreendendo melhor o valor do ovo como alimento. Mas esse verdadeiro concentrado de proteínas, minerais e vitaminas de alto valor biológico deve ser mais empregado em preparações diversas, entre as quais lembramos os sorvetes, de aceitação geral nestes dias de verão.

A inclusão do ovo no preparo de sorvetes não somente aumenta a sua riqueza em elementos nutritivos, como ainda exerce uma ação — digamos assim — reguladora do "ponto de sorvete". É que a clara do ovo age como um "estabilizador" da

**DISCO VOADOR**

**CHUVEIRO ELÉTRICO**

**SINTÉX**

automático

MELHOR NO INVERNO  
MELHOR NO VERÃO

**RESPOSTA DO TESTE DA PÁG. 3**

Se já leram o teste da página ao lado, vejam se acertaram:

- 1) Ilde Garavaglia; 2) Marlene; 3) Elizete Cardoso; 4) Yvette Vargas; 5) Zacarias do Rêgo Monteiro; 6) Nilton Santos; 7) Cacilda Beker.



# O NOSSO TESTE DE HOJE

Aquí estão sem o rosto, algumas figuras que têm sido notícia constante dos jornais desta cidade, nos últimos quinze dias. Olhem as fotos e vejam se descobrem quem são elas. Não será difícil, temos a certeza.



Em sociedade, foi comentado um seu provável namorado com Baby Pignatari.

É aró e o grande sucesso entre as nossas cantoras.

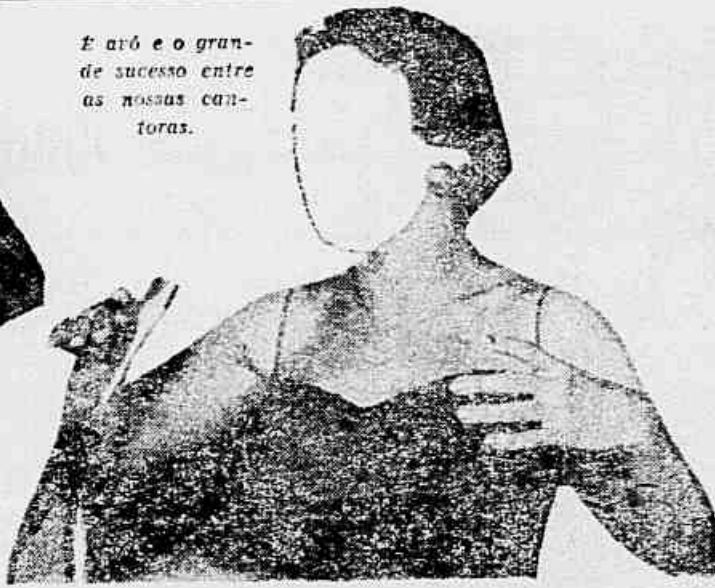

Usa guarda-chuva em Paris e está cantando além de gravar discos.

(Leiam as respostas deste teste na pág. 2).



Na política é popularíssima, seu setor predileto é S. Paulo.



No Municipal seu sucesso é certo todos os anos.

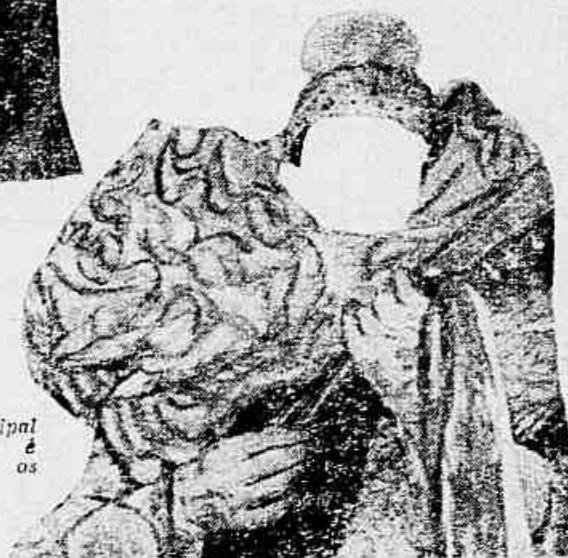

**o mais moderno fogão brasileiro**

fabricante  
**Rheem Metalúrgica S.A.**  
Cx. postal, 4696 - Rio de Janeiro



É campeão e estará provavelmente na defesa da seleção brasileira na Suécia.

Estreou no Rio sua nova companhia de teatro.



**geléia real**  
é vida longa!

**api-cure**



é uma solução estabilizada de geléia-real de abelhas!

A vida atual, cheia de lutas e preocupações exige do homem um extraordinário desgaste de energias.

A Ciência Moderna encontrou entretanto uma solução para as suas preocupações: API-CURE. A base de geléia-real de abelhas, o mais completo revigorante natural até hoje conhecido, Api-Cure combate o cansaço físico e mental e é um poderoso restaurador de energias para o homem e a mulher em qualquer idade.

Seu uso é particularmente indicado para todos os que se dedicam a atividades exaustivas ou estão sujeitos a grandes preocupações: homens de negócios, médicos, esportistas, professores, advogados, etc.

Fabricado pelos  
Laboratórios J. Aubry Ltda.

**A venda nas boas farmácias e drogarias.**

Caixas com 24 ampolas para uso oral, Cr\$ 950,00.



**Informações e Vendas:**  
Rio - 43-0330 e 27-4531  
São Paulo - 33-3518

diaria propaganda

com api-cure... a primavera continua

## NOVA MODA

## Ainda Alguns Detalhes Recém Chegados de Paris

Por GILDA MULLER



Acabamos de receber novos detalhes da moda 1958, desta vez destacando o que está sendo usado da cabeça aos pés, não só por um costureiro, mas por todos. Isto quer dizer a verdadeira moda, dentro das várias linhas, lançadas em fins de fevereiro.

**CABELOS** — Vermelhos. Inteiramente fora de moda os cabelos louros cinza, ou louros esverdeados. Tudo agora tende para o vermelho.

**JÓIAS** — Cairam as jóias de "strass" e de brilho, dando lugar às contas foscas e ao cristal. Cores preferidas as do tom castanho ao bege. As pérolas cultivadas continuam no entanto, em grande moda, só que com 3 e máximo 4 voltas e não 5, 6, e 7 como estava-se usando ultimamente.

**CINTURA** — Praticamente não existe no seu lugar normal. Muitas vezes a saia começa embaixo do busto e outras no meio do corpo, nunca, porém, abaixo da linha da própria cintura. De uma maneira geral e em quase todos os modelos, a cintura fica apenas delineada no corte do vestido, sem nada que lhe marque definitivamente o lugar.

**CUMPRIMENTO DAS SAIAS** — Todos os costureiros encurtaram as bainhas

de suas saias; para alguns elas chegaram a ficar na linha do joelho, deixando assim que ele apereça quando se anda. O ideal no entanto, é o vestido um dedo abaixo do joelho. Foi o comprimento mais aprovado.

**BOLSAS** — Estão em modas as bolsas tipo 1925, tipo sacas, em couro mole e com fecho dourado e algumas vezes também corrente dourada em outras a tira para segurar é de couro. Todas as bolsas sejam de que fecho forem, são bastante chatas na sua espessura; acabaram as bolsas de couro armadas. Para a noite continuam a ser usadas as cartelas pequenas.

**SAPATOS** — Para esporte sempre de bico quadrado. O tipo de bico quadrado moderno que exige um salto mais baixo para o sapato. Os sapatos esporte também são vistos com pequenas fitas douradas adornando o peito do pé. Para o sapato "habille", usa-se cetim preto e branco, ou então o próprio sapato dourado "scarpin" que volta assim à moda. Alguns sapatos de cetim são enfeitados com minúsculos botões de rosa colocados na frente do peito do pé.

**LUVAS** — As luvas curtas estão sendo mais usadas que as

de cano ¾. Tanto para esporte como para a noite. Pequenos laços enfeitam a punho. Algumas luvas são bordadas de minúsculas flores em colorido pastel sobre a pelica branca.

(Leiam na página ao lado a opinião de algumas senhoras elegantes).

**BLAKIL**

Moderno Escurecedor dos Cabelos, BLAKIL não contém enxôfre nem sais de prata. Não é tintura, não é óleo, não mancha e não falha!

A venda nas boas casas do ramo - Caixa Postal 5.334 - Tel.: 25-9993 - RIO.



# OFERTAS DA SEMANA ELETROLAR

alí na av. passos, 67

válidas somente até sábado

enceradeira  
**PATERNÓ**

modêlo  
americano



com 2 escôvas montadas sob molas, o que a isenta de vibrações - correia de tração das rodas com esticador automático - cabo com punho anatômico.

sòmente  
cr\$ **2.900,** à vista

motor para  
máq. de costura **REAL**

o melhor em sua categoria

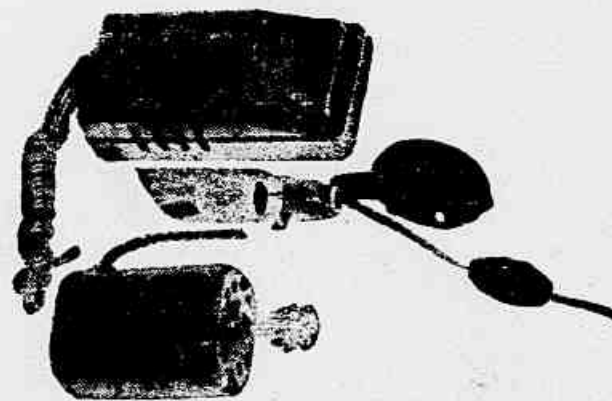

adaptável a qualquer máquina - de facilíma instalação - com farolete - velocidade regulada por reostato - garantido por 3 anos contra defeitos de fabricação.

apenas cr\$ **350,** mensais

SEM ENTRADA à vista 1.790,

Se é para durar, compre na

**ELETROLAR**

av. passos, 67

**Senhoras de Sociedade Falam Sobre a Nova Moda — Prosseguindo a Sua Apresentação da Moda Trapézio o TABLÓIDE Ouve a Opinião de Algumas Elegantes — 3 x 1**  
**Aprovam a Nova Moda — Conclusão: A Mulher Brasileira Gosta de Variar**



O primeiro depoimento que colhemos sobre a nova moda foi o da senhora Leila Limpo de Abreu, que sendo no Rio uma das senhoras que mais usou a linha saco, talvez não viesse a aprovar a linha Trapézio.

A senhora Limpo de Abreu, está de acordo e muito com a nova moda. Adotou imediatamente os vestidos bem curtos na altura dos joelhos, acha no entanto que a linha Trapézio, será mais difícil de ser usada porque requer ótimos costureiros, o que nem todas podem, e se for mal feita cai no ridículo. A moda saco era mais fácil de ser adotada por todos. Enfim, a linha Trapézio é belíssima. Yves Saint Laurent mostrou ter grande classe o que a deixa bastante contente, muito embora o seu costureiro preferido sempre tenha sido Balmain.

Ouvimos em seguida a senhora Teresa Muniz Freire, outra das grandes adeptas da linha saco. Pelo que tem lido em ULTIMA HORA e pelas fotografias aqui publicadas, tem gostado bastante. Gostaria no entanto de ver um modelo para experimentar, pois só aí poderá dizer se vai adotar a linha Trapézio. Disse SIM para os vestidos curtos.



A senhora Eunice Modeste Leal é do gênero que prefere sempre adaptar uma linha a sua pessoa, do que usar exatamente um modelo só porque ele está na moda. Não chegou a aderir inteiramente a linha saco, e quanto a nova Trapézio, diz sinceramente que pelo que viu até agora não gostou. Pode ser no entanto que chegue a muda de opinião.



A senhora Leda Galliez está sendo sempre citada como modelo de elegância no Rio de Janeiro, e é ela que nos declara: Acho que Yves Saint Laurent é um rapaz de grande talento e acertou plenamente com a sua nova coleção, tenho informações de amigas minhas em Paris, que dizem ser toda a coleção de 178 modelos muito bonita, não havendo nada que chegue. Fui e ainda sou adepta da linha saco e acho que a linha Trapézio tem o seu sucesso garantido, em todo caso ainda é muito cedo para opinar.



**DR. M. N. COHEN**  
 ESPECIALISTA

Casos difíceis de DENTADURAS E DENTADURAS DE NYLON — SUPOLYD-D e IMPLANTADAS. Rua Alcindo Guanabara, 17, salas 1.206/7 — Fone: 52-7504

DENTADURAS-SUPOLYD-D Origem alemã. Inquebrável. Pontes móveis sem grampos. DENTADURAS SEM ABOBADA.

**DR. B. SETÚBAL**

Cons.: Av. Copacabana, 789, r. 706. Com especialidade na América do Norte. — Hora marcada pelo telefone: 26-2014



**3 novos planos,  
 ainda mais suaves, para  
 V. comprar agora o seu  
 barbeador *Remington "60"***

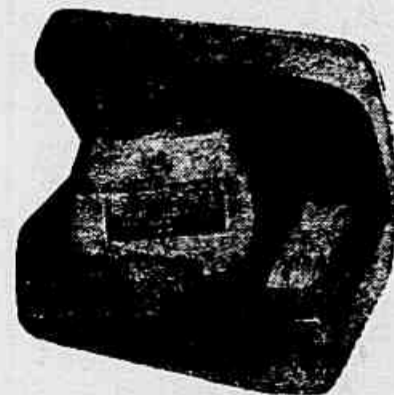

- A) 10 pagamentos iguais de Cr\$ 248, (mesmo preço de venda a vista)
- B) Cr\$ 160, mensais com pequena entrada
- C) Cr\$ 190, mensais, sem entrada

**Ducal**

ninguém vende por menos

# NO MUNDO DA MULHER



Anna percorre, de avião, 30 mil quilômetros por ano, cumprindo um contrato que lhe rende mil dólares mensais, além de diversos e valiosos prêmios.

de se tornou famosa, como modelo, em Nova York, onde é conhecida como "Anna of Sweden". Todos os anos, Anna-Carin Björck visita diversas capitais da Europa, apresentando modelos novatorquinos, joias e produtos de beleza.

do um contrato que lhe rende mil dólares mensais, além de diversos e valiosos prêmios.

## EMISSORA DE RÁDIO DEDICADA À MULHER NA ÁFRICA DO SUL!

Na União da África do Sul foi recentemente inaugurada uma emissora de rádio exclusivamente dedicada às mulheres indígenas, tendo sido anunciado que, num futuro relativamente próximo, será também inaugurada uma estação de televisão, dedicada, igualmente, às mulheres.

O objetivo da emissora há pouco inaugurada, é orientar as donas de casa em seus problemas domésticos, divulgando instruções sobre assuntos de manutenção e direção do lar, educação dos filhos e questões relacionadas com a higiene e a saúde.

Exprimindo-se com palavras ao alcance das massas populares, especialistas ensinarão às mulheres indígenas, utilizando fundos musicais especialmente escolhidos, que criarão um ambiente apropriado às aulas. (IPA).

**Criada Numa Escola da Holanda a Cátedra de Artes Domésticas — Famosa Como Modelo de Modas, Graças a Uma Dor-de-Cabeça! — Emissora de Rádio Dedicada à Mulher, na África do Sul!**

NA cidade de Herten, próximo de Dortmund, na Alemanha Ocidental, Elisabeth Schoessler entrou para a história da luta em prol dos direitos femininos, graças a questão que estava sendo travada entre ela e o chefe da firma em que trabalha.

Ela, que Elisabeth, jovem bonita e esportiva, foi por ele obrigada a usar baton, detalhe que ela considera dispensável, desnecessário mesmo, aos cuidados com a sua beleza.

O diabo é que o superior insistia no cumprimento da determinação e Elisabeth, por sua vez, teimava em não obedecer.

Assim, a questão foi levada à Justiça do Trabalho, tendo o chefe alegado que Elisabeth, trabalhando em sua firma, produtora de cosméticos e produtos de beleza, deveria dar o exemplo, utilizando, ela própria, os artigos ali produzidos.

A imprensa germânica, que vinha acompanhando o caso com o mais vivo interesse, divulgou artigos e reportagens que foram reproduzidos pelos jornais do mundo todo.

Centenas de cartas eram, então, semanalmente recebidas pela jovem, não só da Alemanha, como da Austria, Itália, Espanha, Canadá e dos Estados Unidos, na sua maioria escritas por homens. Os missivistas procuravam encorajar Elisabeth a levar até o fim a luta iniciada, chegando alguns deles a enviar cheques para eventuais despesas judiciais e outros a lhe propor casamento...

Sabe-se agora, que depois de o rumoroso processo haver transitado por todas as Instâncias da Justiça do Trabalho, Elisabeth acabou ganhando a questão, podendo continuar a vender os produtos de beleza produzidos pela firma em que trabalha, sem ser obrigada, todavia, a usá-los...

### CRIDA NUMA ESCOLA DA HOLANDA A CÁTEDRA DE ARTES DOMÉSTICAS

Uma mulher, no caso a dra. C. W. Willinge-Prins, foi recentemente nomeada professora da Escola superior de Agricultura em Wageningen, na Holanda, fato

que causou grande sensação, já que pela primeira vez uma mulher é chamada a exercer uma atividade até agora exclusivamente reservada a homens, na referida escola.

A dra. Willinge-Prins dirigirá a cátedra de Artes Domésticas, especializada em assuntos que tratam da manutenção e direção do lar, preparação dos alimentos, arrumação da casa e cuidados que devem ser dispensados à conservação das roupas, etc.

Assim, o curso sob a direção da dra. Willinge-Prins será dedicado a todos os problemas relacionados com as obrigações das donas de casa, os quais serão tratados, não só quanto à parte técnica, mas estudados também quanto ao lado social e econômico.

A dra. Willinge-Prins, que é deputada, representante da província de Drente no Parlamento Holandês, é também membro do Conselho Social-Econômico da Holanda e presidente da União das Mulheres, que conta, atualmente, 40 mil associadas. Foi ideia sua a criação da nova cátedra de Artes Domésticas na escola agrícola de Wageningen, baseando-se em experiências levadas a efeito nos Estados Unidos.

### FAMOSA COMO MODELO DE MODAS GRAÇAS A UMA DOR-DE-CABEÇA!

Uma dor de cabeça que em certo momento sentiu um fotógrafo norte-americano que transitava por uma rua da pequena cidade de Gaeve, na Suécia, influíu na vida de uma jovem desconhecida, dando, assim, início à história de um dos mais famosos manequins.

Quis o acaso, que numa farmácia de Gaeve, onde trabalhava como vendedora Anna-Carin Björck entrasse um fotógrafo de modas à procura de um comprimido. Ao vê-lo, no entanto, a bela jovem, o fotógrafo esqueceu a dor-de-cabeça e depois de muito insistir conseguiu que Anna concordasse em ser fotografada.

As fotos foram depois enviadas a uma grande revista sueca, concorrendo a um prêmio que estava sendo oferecido e que Anna venceu com a maior facilidade.

Dois meses depois, a jovem seguiu para os Estados Unidos, onde



**RUA VISCONDE DO RIO BRANCO, 7**

**\* A 7 PASSOS DA PRAÇA TIRADENTES \***

**MARAVILHOSAS NOVIDADES PARA VOCE E PARA TODA A SUA FAMILIA!**

 <p><b>CARRINHO PARA GELADEIRA</b> PREÇO DE INAUGURAÇÃO <b>395,</b></p>	 <p><b>CONJUNTO FORMICA</b> PREÇO DE INAUGURAÇÃO <b>2.590,</b></p>	 <p><b>BUFÊ FORMICA C/ CRISTALHEIRA</b> PREÇO DE INAUGURAÇÃO <b>6.900,</b></p>	 <p><b>POLTRONA CONCHA</b> PREÇO DE INAUGURAÇÃO <b>1.990,</b></p>	 <p><b>SOFA-CAMA "SONHOBEL"</b> PREÇO DE INAUGURAÇÃO <b>549,</b> MENSAL</p>
 <p><b>CADEIRA DESMONTÁVEL</b> <b>395,</b></p>	 <p><b>CONJUNTO "BRIDGE"</b> PREÇO DE INAUGURAÇÃO <b>2.950,</b></p>	 <p><b>POLTRONA "VULCASPUMA"</b> PREÇO DE INAUGURAÇÃO <b>2.590,</b></p>	 <p><b>BANQUETA ESTOFADA</b> PREÇO DE INAUGURAÇÃO <b>375,</b></p>	 <p><b>BANQUETA DE COZINHA</b> PREÇO DE INAUGURAÇÃO <b>169,</b></p>
 <p><b>GELADEIRA "GELOMATIC"</b> PREÇO DE INAUGURAÇÃO <b>850,</b> MENSAL</p>	 <p><b>TOPAZIO</b></p>			 <p><b>LIQUIDIFICADOR TOPAZIO</b> PREÇO DE INAUGURAÇÃO <b>1.290,</b></p>
<p>R. DA GLÓRIA, 3 R. VISC. RIO BRANCO, 7 52-4876 22-3251</p>				

**PREÇOS ESPECIAIS DURANTE O MES DE INAUGURAÇÃO**

**PEDIATRIA**

Por Marthe DESBUISSONS  
(Especial Para ULTIMA HORA)

**FESTAS DE CRIANÇAS**

As reuniões de crianças são um dos prazeres das festas de fim de ano. Prazer para as crianças, certamente. Mas... será também um prazer para os pais?

Isto depende. Poderão encontrar muito divertimento, como por outro lado, muitos inconvenientes, que seus filhos recebem em suas casas ou sejam bem recebidos, segundo eles tiverem sabido preparar essas precoces manifestações mundanas; segundo a maneira com que previamente as organizaram e, o que é muito importante, se souberam ficar em segundo plano...

Deve ficar bem claro que uma reunião de crianças, realmente, não é uma reunião... de adultos, que se divertem com o comportamento das crianças. E se for o caso de festinha de crianças maiores, de adolescentes? Depois de ter contribuído para os preparativos, é preciso ter a coragem de desaparecer do cenário. Porém, não é proibido ter antes o cuidado de guardar bibelôs, pequenos objetos delicados, livros ou discos preciosos!

Trata-se de uma festinha de garotinhos? Evidentemente a presença de uma ou duas pessoas acultas torna-se necessária. Mas que elas saibam ficar meio invisíveis. Que não se julguem obrigadas a impor jogos, a intervir nas pequeninas brigas que geralmente se produzem, ou obrigar cada convidado a comer quando chegar a hora do lanche. As crianças brincarão muito mais — e talvez mesmo fiquem até melhor comportadas — se não tiverem a impressão de que a reunião é uma variante dos recreios escolares, sob a vigilância das inspetoras! Mas, e se elas brigarem? Queremos crer que hospedeiros e convidados sejam suficientemente bem educados para não chegar a esse ponto. E se vão se sujar? Supõe-se então seja compatível com os jogos e mesmo com os acidentes durante o lanche. Mas eles vão ter uma indigestão? Devemos crer que o "menu" será bem estudado e servido de modo a evitar essa desagradável eventualidade.

Uma mãe e uma auxiliar, outra mãe, uma irmã mais velha ou um empregada dedicada, devem bastar para garantir a boa ordem de uma recepção de umas doze crianças, aproximadamente. Seu papel não será o de intervir, mas de estarem prontas para intervir caso seja necessário. Qualquer que seja a ocasião das intervenções, jamais deverão se manifestar por uma admoestação severa ou um castigo! Será muito bom que, em caso de barulho, haja sempre de reserva uma atração imprevista. Discutem num canto, brigam, ou ficam de mau-humor? É o momento de tocar um disco de rodas infantis, ou de sentar-se ao piano. Ou ainda de um teatrinho de Guignol. Ou então de trazer, sorrindo, serpentinas, brinquedos de papel, acessórios de "cotillon". Pode-se também distribuir presentes, caso tenham sido previstos. A distração produzirá milagres.

Mas a atração principal não deixa de ser sempre a hora do lanche. Os pratos escolhidos serão sempre de acordo com o estômago delicado das crianças e de maneira a não constituírem ameaça para as suas roupinhas: nada de modas com creme, nem

de babas de moça, porém tortinhas, brioches, salgadinhos, frutas, bombons simples. Um bom sistema consiste em servir antecipadamente os pratinhos individuais, que não serão de porcelana preciosa, mas sim alegres pratos de matéria plástica ou mesmo de papelão — há uns encantadores, floridos, com decorações ou cobertos de papel dourado ou prateado. Os copos serão, também, inquebráveis. Poderá haver flores sobre a mesa, certamente, mas sem espinhos... e assim como a toalha, de preferência de matéria plástica — do que em jarros com água.

Uma vez que estamos falando do perigo dos líquidos, tratemos da questão das bebidas, um tanto delicada. Faz-se ordinariamente suco de frutas, limonada, laranja, leite e chocolate quentes. A intervenção direta é indispensável. Os jarros e os bules

não ficarão no alcance das crianças, e pessoa que servir terá a mão alta para encher os copos e as taças (não até em cima) segundo as necessidades. Deve-se descascar as frutas para aqueles convidados que teriam dificuldade em fazê-lo. Graças a estas precauções tudo se passará bem.

Mas temos que pensar também nos "bastidores". Queremos referir-nos primeiramente ao quarto de toalete. Deverá haver lá em grande quantidade, pequenos guardanapos e luvas de tecido-esponja, para a limpeza rápida e bem ordenada das pequeninas mãos, e mesmo das boquinhas lambuzadas. É preciso igualmente prever se a idade e o tamanho de alguns não deverá exigir um certo "vaso"... Nunca se sabe!

Enfim, uma medida extrema consiste em preparar um quarto, o dos pais, ou o da própria criança que recebe, segundo as possibilidades. — no qual se poderá isolar eventualmente um determinado convidado que, devido à excitação, ou ao lanche, se sentisse ligeiramente indisposto. O repouso na cama ou numa cadeira espreguiçadeira, numa atmosfera calma, uma luz suave de "abat-jour", um livro de figuras ou um



CLAUDETTE COLBERT, agora se dedica à UNESCO, tendo abandonado o cinema. Foi, no entanto, conhecida em Hollywood, como uma das mulheres que melhor sabiam organizar festas para crianças.

brinquedo calmo para não se sentir inteiramente exilado da festa, farão, maravilhas, junto, talvez, a um meio comprimido de aspirina. O doentinho mesmo, se houver algum, levará uma boa recordação dessa festa assim tão bem organizada.

**AGORA**

**UM CHEVROLET 1958**

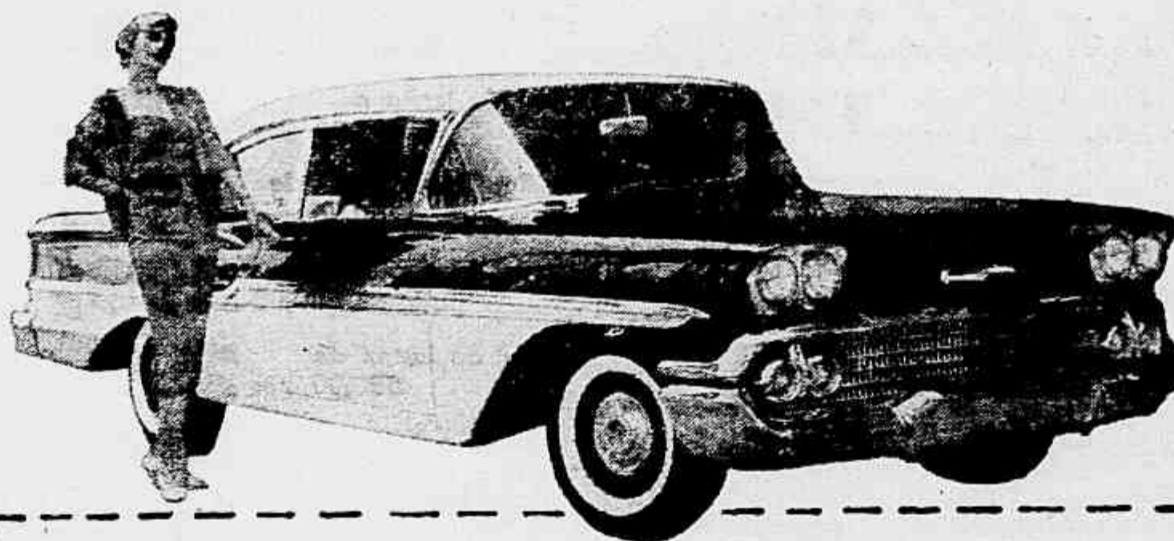

**É O MÁXIMO!  
O NOVO E SENSACIONAL PLANO**

Apenas com a mensalidade de 600 cruzeiros você concorre a sorteios mensais que serão realizados pela Loteria Federal durante o período de 120 meses. Saindo premiado o milhar do seu título, em determinados meses, você ganha um belíssimo CHEVROLET 1958 e ainda um prêmio de 50 mil Cruzeiros. Acertando somente a centena, você também é premiado - ganha um prêmio no valor de 134 mil Cruzeiros. E se não acertar o milhar ou a centena em nenhum dos sorteios, recebe de volta todas as mensalidades que depositou durante o período de duração do plano.

INSCREVA-SE NESTE SENSACIONAL PLANO CHEVROLET DA CIBRASIL! VOCÊ NÃO PERDE: HABILITA-SE A GANHAR ECONOMIZANDO!

**Cibrasil**

CA. BRASILEIRA DE FINANCIAMENTO MOBILIÁRIO

MATRIZ: Av. Rio Branco, 106/108 - 1.º andar - Fone 32-8114.  
AGÊNCIA CASTELO: Av. Almirante Barrasa, 81-A  
AGÊNCIA LESLON: Av. Bartolameu Mitre, 297-A  
AGÊNCIA GOVERNADOR: Av. Paranaíba, 1563-D  
AGÊNCIA BONSUCESSO: R. Cardoso de Moraes, 55  
AGÊNCIA PINHA: Rua Pir o de Oliveira, 63 - A

ACORDEONS MAIS  
BARTOS NO BRASIL  
CASA ACORDEON AZUL  
IMP. COM. LTDA.  
Rua Santa Luzia, 799 - Rio

**MUCUS DA ASMA**

Ataques de asma e bronquite atacam sua saúde e enfraquecem o coração. Mendaco domina rapidamente as crises, regularizando a respiração e garantindo um sono tranquilo desde o primeiro dia. Compre Mendaco ainda hoje. Nossa garantia é a sua maior proteção.

**REUMATISMO**

Para combater rapidamente dores nas costas, dores reumáticas, levantadas noturnas, nervosismo, pés inchados, tonturas, dores de cabeça, restringidos e perda de energia causados por distúrbios dos rins e da bexiga, adquire CYSLEX na sua farmácia, ainda hoje. CYSLEX tem auxiliado milhões de pessoas há mais de 20 anos. Nossa garantia é a sua maior proteção.

# COZINHA e Outras Coisas

HELENA SANGIRARDI

## RECHEIOS SALGADOS

### FAROFA DE AZEITONAS E OVOS

Azeitonas — ovos cozidos — manteiga ou Margarina — cheiros verdes picados — farinha de mandioca.

Derreta a manteiga ou Margarina e vá juntando a farinha de mandioca. Depois de dourada retire do fogo e misture os ovos picados, as azeitonas sem caroços e os cheiros verdes. Leve mais um pouco ao fogo e sirva.

### FAROFA DE CARNE SECA

Um pedaço de carne seca — Gordura Vegetal — 1 ce-

bola picadinha — salsa picadinha — pimenta do reino — farinha de mesa (mandioca).

Afervente a carne seca, desfie ou corte em pedacinhos e refogue na Gordura Vegetal e bem quente. Depois da carne seca estar quase frita, junte a cebola, a salsa e a pimenta do reino. Depois de tudo frito, junte a farinha de mandioca aos poucos, mexendo sempre.

### FAROFA DE CENOURA

Proceda exatamente como na receita de Farofa com Azeitonas e Ovos, juntando, ao retirar do fogo, um pouco de cenoura ralada.

### FAROFA ÚMIDA

Azeite — Margarina ou Gordura Vegetal — 1 cebola picadinha — 1 xícara de tomates passados na peneira — cheiros verdes picados — meia colher (sopa) de extrato



de tomate — meia colher (sopa) vinagre — farinha de mandioca (de mesa) — ovos cozidos — passas — miúdos de galinha.

Refogue a cebola na Gordura Vegetal quente. Quando estiver bem dourada, ponha os cheiros verdes, os tomates passados na peneira, o extrato de tomate, o vinagre e deixe ferver. Tire a panela do fogo, deixe esfriar um pouco e vá juntando a farinha de mandioca, mexendo sempre para não encroscar. A farofa deve ficar úmida. Junte os ovos picados, as passas e os miúdos da galinha, que poderão ser fritos ou cozidos no próprio tempero da farofa.

### RECHEIO DE BACALHAU (TORTA)

250 gramas de bacalhau — 6 batatas grandes — meia lata de palmito — 2 pimentões — 2 ovos cozidos — óleo — cebola — alho — salsa — cheiros verdes — 5 tomates — 1 xícara (café) de leite — pimenta a gosto — massa para torta.

De véspera, deixe o bacalhau de molho. No dia seguinte afervente-o bem até ficar macio. Tire as espinhas e peles. Cozinhe as batatas, o palmito e o pimentão. Faça um refogado separadamente, com óleo, bastante cebola, alho, salsa, cheiros verdes e tomates. Depois dos tomates desmanchados, junte o bacalhau desfiado, a batata cozida cortada em pedacinhos, o pimentão e o palmito, cortados em pedaços, e os ovos cozidos e picados. Deixe alguns minutos nesse refogado e junte o leite. Deixe secar um pouco e tire do fogo. (Tome cuidado para que o recheio não fique muito seco). Forre a forma com a metade da massa, ponha o recheio e cubra com o resto. Se sobrar massa, faça croquetes de rolinhos. Puncie depois com bema desmanchada em um pouco de manteiga ou margarina. Forno quente. Essa torta é tão gostosa fria quanto quente.

### RECHEIO DE CAMARÃO

#### (Empadas ou tortas)

Meio quilo de camarões — 1 colher (sopa) de manteiga ou margarina — 1 colher (sopa) de cebolas picadinhas — 3 colheres (sopa) de maizena — 3 colheres (chá) de leite — palmito — pimenta — sal — limão.

Limpe os camarões e afervente-os. Toste a manteiga ou margarina com a cebola e junte os camarões. Junte depois a farinha de trigo desmanchada no leite e adicione as gemas. Faça um creme. Misture o palmito, o sal e o suco de limão. Ponha pimenta a gosto. Depois de morno é que deve ser usado o recheio.

### RECHEIO DE CAMARÃO PARA PASTÉIS

250 gramas de camarões — 1 xícara (chá) de água — sal — alho — 1 colher (sopa) de margarina — cheiros verdes — cebola — 4 tomates — 1 xícara (chá) de leite — 2 gemas cruas — 1 colher (sopa) cheia de maizena — pimenta — sal à vontade.

Refogue os camarões na margarina com todos os temperos. Junte a água, deixe ferver durante cinco minutos. Passe pela peneira o caldo, que deve ficar reduzido a uma xícara (chá). Adicione o leite, as gemas cruas passadas na peneira, a maizena e leve a engrossar. Depois de cozido, junte as duas misturas e empregue.

### RECHEIO-CREME DE QUEIJO

1 copo de leite — 1 colher (chá) de maizena — sal — 4 colheres (sopa) cheias de queijo parmesão ralado — 1 colher (chá) de manteiga ou margarina.

Desmanche a maizena no leite. Junte o sal e a manteiga e leve ao fogo, mexendo sempre até engrossar. Retire do fogo, junte o queijo, misture e empregue na Torta de Salgados.

### RECHEIO DE ERVILHAS

Ervilhas — 1 colher (sopa) de manteiga ou margarina — 1 colher (sopa) de maizena — meio litro de leite — 2 gemas — sal.

Faça um creme com a manteiga ou margarina e a maizena bem tostada; junte nos poucos o leite e o sal. Quando estiver consistente, junte as ervilhas e as gemas e empregue.

### RECHEIO DE FRANGO PARA TORTA

1 frango — algumas batatas cozidas — ovos — azeitonas — palmito ou ervilha — pimenta — vinha d'alho — gordura vegetal — cebola — cheiros verdes — tomates — meia xícara de leite ou água — 1 colher (sopa) rasa de maizena.

Pique o frango em pedaços e deixe em uma boa vinha d'alho durante algum tempo. Refogue-o depois na gordura vegetal e cozinhe-o depois nos próprios temperos. Tire os ossos, junte as batatas cozidas, os ovos, as azeitonas, o palmito ou a ervilha e ponha pimenta à vontade. Faça um refogado com cebola, cebolinha verde, algumas tomates e salsa. Refogue toda essa mistura e com ela recheie a torta depois de ter juntado a maizena e o leite (ou água) e deixado ao fogo até engrossar.



Veja...  
que liquidação

na CARLA

preços super-remarcados

Baby-doll de 165,00 por	<b>125,</b>	Calças compridas de verão de 495,00 por	<b>188,</b>
Baby-doll de 250,00 por	<b>175,</b>	Short de lonita de 98,00 por	<b>75,</b>
Baby-doll de 350,00 por	<b>275,</b>	Maillot "Rose Marie" de 750,00 por	<b>495,</b>
Baby-doll de 225,00 por	<b>165,</b>	Maillot de algodão estampado de 680,00	<b>298,</b>
Blusa estampada de 198,00 por	<b>98,</b>	Maillot de lastex de 580,00 por	<b>298,</b>
Blusas de fustão de 265,00 por	<b>145,</b>	Vestidos a partir de	<b>450,</b>
Blusa chemisier de 135,00 por	<b>98,</b>	Bolsas a partir de	<b>298,</b>
Quimono de algodão de 225,00 por	<b>165,</b>	Tailleur de verão de 2.550,00 por	<b>1980,</b>
Saia estampada de 495,00 por	<b>149,</b>	Calça espuma de nylon preço da praça	<b>98,</b>
Saia tecido M. Boussac de 795,00 por	<b>595,</b>	nosso preço	<b>60,</b>
Saia de popeline, pregueada de 980,00 por	<b>450,</b>	Meia espuma nylon, tamanho único	<b>25,</b>

e mais 500 ofertas sensacionais

preços iguais jamais...

CARLA

Av. N. S. Copacabana, 1075 esq. Djalma Ulrich

diante propaganda

## Para os Chapéus

MODA AMERICANA E MODA FRANCESA



Inegavelmente este é um bonito e prático modelo americano, que está à venda em Saks Fifth Avenue, todo em flores de organdi branco. Próprio para casamentos e "cocktails".



Agora aqui estão as criações francesas de Rose Valois, chapéu para a tarde, em palha escamada bege e branca. Uma grossa "voilette" suaviza o rosto.



Esta é uma criação ousada de Walter Florell, do chapelheiro de Nova York. Chapéu de palha enfeitado com tecido em xadrez e grande fiavela de "stras" e pérolas.



De Achille, chapelheiro francês, vemos o modelo chamado "Preciosa". Tecido estampado azul noite e um nó em cetim rosa vivo na frente. Modelo para a noite.



Outra criação americana, em palha e flores. Cór de palha caramelo, flores lilás. Um gênero que vai bem com o "tailleur" e o vestido de lá, assim como, com o vestido preto simples. Criação de Florell.



Todos os chapéus são pousados para trás nas criações de Jean Patou. A maior parte, tem o bordo virado para trás. Este é um modelo para manhã, em palha recoberta de tecido estampado.

## CONSELHOS ÚTEIS

Antes de guardar um chapéu, escove-o bem e dobre o véu ou a fita com que estiver adornado. Convém dispor de um molde "ad hoc" para aqueles chapéus cujas abas se amassam ou perdem a forma quando ficam muito tempo em um mesmo lugar, em cima de uma superfície lisa. Não devemos esquecer de encher a copa dos chapéus de palha de papel, antes de guardá-los.

Os chapéus de feltro estragam-se por uma chuva ou excesso de umidade recuperam seu formato primitivo, submetendo-os à ação do vapor de água. O tratamento caseiro consiste em colocar uma panela com água ao fogo e quando o líquido chega ao ponto de ebulição aproximar o feltro do vapor que se desprende, passando logo em seguida uma escóva e dando à aba a forma que se deseja, mediante ligeira pressão com as palmas das mãos.

As peças de seda devem ser sempre passadas pelo avesso e um pouco úmidas, tomando-se cuidado especial para não enrugá-las. Para as de jêrsel adota-se processo idêntico, mas sem apolar muito o ferro de passar sobre as costuras, pois estas ficariam marcadas, desmerecendo assim a peça de vestuário.

Recupera a seda preta seu bom aspecto, esfregando-se nela uma mistura de álcool, água e amoníaco em partes iguais. Não somente desaparecem as manchas, como também o tecido readquire um aspecto novo.

HENNÉ-LÉNE  
TINGE e ALISA  
AMÉRICO: 25-2837

AZUVIOL

Distarça o amarelo dos cabelos brancos, tornando-os mais brilhantes ou tratadas e reduz os reflexos vermelhos dos cabelos tingidos ou alourados. Misturem-se 10 gotas num copo d'água e dê-se um banho no cabelo. À venda nas Farmácias e Perfumarias  
AMÉRICO: 25-2837

Cabelo branco?  
Orf-Léne  
está mais caro, mas  
TINGE MELHOR

ÓLEO DE VIOLETAS  
POR SI SÓ!

é poderoso embelezador da cutis, único no gênero Marca registrada. À venda nas Farmácias e Perfumarias  
AMÉRICO: 25-2837

ALGUMAS RECEITAS E CONSELHOS A PEDIDO DE NOSSAS LEITORAS

**BELEZA**

A limpeza da pele é muito importante para a saúde e para a beleza, principalmente durante os dias de calor. Regra fundamental é lavar diariamente todo o corpo com água morna e sabão; a água fria não limpa tão bem a pele da poeira e do suor. O chuveiro frio é sadio, mas deve ser tomado depois do banho geral ou independente dele. As pessoas que têm pele gordurosa e são sujeitas ao suor abundante, deverão usar gotas de antisséptico na água do banho.

Durante os dias quentes devem-se lavar mais frequentemente os cabelos, principalmente se eles forem gordurosos; enxugá-los com toalha felpuda e escová-los em seguida, passando algodão embebido em água de colônia.

O bom estado dos pés é sempre uma condição importante para a saúde, principalmente no verão. Não se deve esquecer de ventilar o calçado diariamente, não só por fora mas também por dentro. Trocar as

meias pelo menos uma vez ao dia e lavá-las todas as noites. Durante os dias quentes, devem lavar-se os pés com sabão em água corrente de temperatura



ambiente, pelo menos durante três minutos. Depois de enxutos, passe algodão com álcool e pulverize com talco. Ponha também um pouco de talco per-

fumado dentro das meias limpas, a fim de que elas não fiquem muito ajustadas.

Uma vez por semana, e no mínimo uma vez cada duas semanas, devem-se cortar cuidadosamente as unhas dos pés, deixando-os durante quinze minutos dentro de uma bacia com água quente com sabão. Depois de enxutos, faça massagem com um pouco de creme, afaste a cutícula de junto das unhas, com um bastão de laranja e, se for necessário, corte o excesso de cutícula. Passe depois água de colônia em toda a planta do pé.

Deve-se lavar todas as noites o rosto e o pescoço com água morna e fria. Aplique creme nutritivo taponando leve e rapidamente as faces; para as peles gordurosas creme menos gorduroso e para a epiderme seca creme mais gorduroso. Pela manhã, tome um pedaço de algodão, embeba-o de loção para o rosto, passando-o pelo rosto e o pescoço, até sentir uma sensação de calor. O aumento da circulação sanguínea fecha os poros e ajuda a pele a lutar contra a influência do calor.

Nunca se deve passar pó antes de retirar do rosto o resto do que ficou, nem passar batão nos lábios, se não estiverem perfeitamente limpos. Tenha sempre uma bolsa para isso guardanapos de papel absorvente, a fim de limpar o rosto e os lábios antes de começar nova maquiagem.

**É MUITO FÁCIL APRENDER A ARTE DA "MAQUILLAGE"**

A maquiagem não é uma arte difícil para a mulher que pretende conhecer o indispensável para o uso diário. A técnica consiste, simplesmente, em que a mulher deixe de enganar a si mesma, trocando o antigo método de retocar o rosto — que muitas creem ser ainda a técnica da maquiagem — pela psicologia intuitiva e pela arte de saber apresentar-se. Existem, porém, regras definidas para essa nova ciência e não queremos que você acredite que possa dominá-la em um dia, uma semana ou um mês.

E de novo, em poucas palavras, esclarecemos o modo correto de maquiagem para sair à rua, já que o segredo consiste em utilizar pequenos retoques que durem o dia todo. A boa técnica consiste em parte do pó, base e maquiagem que se aplique, coisas que deverão ser feitas tomando por base a textura da cutis.

**Cuidados Diários**

Primeiro, limpe o rosto com um creme especial. Tire-o, juntamente com o pó, com uma toalha e repita a operação novamente. Depois, aplique, salpicando em gotas, uma loção refrescante (tônico suave para eliminar os vestígios de óleo e fechar os poros) e seque o rosto com outra toalha. Feitas essas operações, o rosto já está preparado para a aplicação da base. Só conhecendo o tipo de cutis e havendo provado diferentes pro-

duto você poderá saber qual é que mais lhe convém. Aplique na menor quantidade possível, para formar uma ligeiríssima camada sobre o rosto e o queixo.

Agora, chega-se à fase que é a mais importante para a maquiagem: a aplicação do "rouge". Empregue "rouge" em creme diretamente sobre a base cremosa ou líquida antes de passar o pó-de-arroz. Logo depois de ter aplicado o pó-de-arroz, poderá fazer uso — mas muito ligeiramente — do "rouge" em pó sobre qualquer base. Feito isso, dedique-se ao sombreamento, quando necessário, escolhendo com acerto e aplicando sempre com discrição. Recomenda-se, a seguir, uma aplicação muito rápida de um pó bem leve e sem cor, até que a base haja absorvido a quantidade necessária para fixá-lo.

**É Este o Seu Problema de Beleza?**



**POROS C3STRUIDOS?** — Muitos tratamentos externos para eliminar esse defeito, fracassam, por falta de cuidados internos para combatê-los. Seus intestinos funcionam bem? Sua alimentação é bem orientada? Use um bom adstringente sobre a parte afetada, depois de lavá-la com uma escova e a espuma de um sabão neutro especial.

**CUTIS IRRITADA?** — Se o vento, o Sol ou outra causa qualquer irritar sua pele, lave-a com água morna e algumas gotinhas de benjoim. Se não surtir efeito, aplique: Lanolina... aa; vaselina... 10,0; tintura de benjoim q.s. que poderão mandar fazer na Farmácia de sua confiança.

**UNHAS FRACAS?** — Todas as noites, unte-as com um pouco de óleo de amêndoas doces, 20 grs. de cera virgem e uma clara de ovo. Derreta em banho-maria a cera e junte o resto. Depois de fazer essa massagem calce umas luvas velhas, repetindo o tratamento no dia seguinte. Porém é bom verificar se sua alimentação é deficiente em cálcio e vitaminas.

**PESTANAS RALAS E CURTAS?** — Para estimular o crescimento das pestanas é excelente passar, utilizando uma escovinha, uma mistura em partes iguais, de óleo de ricino e rum. Outra fórmula: Vaselina amarela... 30,0; tintura de cantaridas... 0,30; óleo de alfazema... 8 gotas; óleo de alcrcim... 8 gotas; óleo de ricino... 5 gotas.

**SARDAS?** — Pela manhã e à noite, passe levemente sem esfregar, um algodão embebido em

sumo de limão. Com perseverança, verá que as sardas facilmente desaparecerão.

**CABELOS SECOS?** — Esfregue na raiz do cabelo um algodão molhado em azeite morno, fazendo-o penetrar bem. Depois envolva os cabelos numa toalha que já tenha sido molhada em água quente e torcida logo após. A seguir, vá molhando repetidamente a toalha em água quente, enrolando-a nos cabelos por 3 vezes consecutivas. Seus cabelos tornar-se-ão brilhosos e atraentes.

**CALOSIDADES NOS PÉS** — Antes de ir dormir faça uma



massagem com azeite, calçando meias de algodão. Terá um efeito mais rápido se insistir vigorosamente dos artelhos aos tornozelos, nas plantas e no peito dos pés. A pele irá absorvendo o azeite durante a noite e de manhã a gordura se acaso existir será removida pelo banho.

**MÃOS ASPERAS?** — Faça uma pasta com uma colher de açúcar e outra de azeite doce... Massageie os dedos e a palma da mão durante uns 5 minutos. Outra receita: Uma clara de ovo e 5 centigramas de alumé. Para clarear e amaciar as mãos: Sumo de um limão; glicerina... 20,0; borato de sódio... 5,0.



**JÓIAS**  
**RELÓGIOS**  
**ÓTICA E MATERIAL**  
**FOTOGRAFICO**  
*Pelos menores preços*

ARTIGOS PARA PRESENTES

**Joalheria**  
**BESDIN**  
R. DA CARIOCA, 85

**Oportunidades**  
**CASSIO MUNIZ**  
*o melhor pelo menor preço*

para o lar moderno  
**"RIVOLI"**  
enceradeira

modelo de 3 escovas - formato triangular que permite encerrar qualquer ângulo da casa, rodapés, etc., oferecendo enceramento uniforme - na cor cinza - equipada com pára-choques de borracha.

apenas cr\$ **250**, mensais **SEM ENTRADA**  
a vista cr\$ 3.300,

**CASSIO MUNIZ**  
Rua Senador Dantas, 74

**APROVEITE!** Esta oferta é válida somente por 8 dias

**ECZEMA**  
Não permita que eczemas, erupções, micoses, manchas vermelhas, frieiras, acne ou "psoríase" estraguem sua pele. Peça Nixoderm ao seu farmacêutico hoje mesmo. Veja como Nixoderm acaba com a coceira em 7 minutos e rapidamente torna sua pele macia, clara e saudável. A nossa garantia é a sua maior proteção.

# AS DEZ ESTRÊLAS DE CINEMA MAIS LINDAS DO MUNDO

A SELEÇÃO CORREU TODOS OS PAÍSES FAZENDO ENQUETES E CHEGOU A ESTA CONCLUSÃO QUE APRESENTA HOJE COM EXCLUSIVIDADE PARA "ULTIMA HORA"

Na difícil tarefa de selecionar mulheres bonitas e mais comuns é vermos cada país puxar a brasa para si e garantir que possui as estrelas mais lindas do mundo. Para que se chegasse a uma conclusão imparcial, dentro do gosto dos diversos países que apresentem estrelas de renome e ainda mais daqueles que não poderiam apresentar candidatas a altura desta seleção, desceu esta pesquisa ao interrogatório não só dos meios artísticos como do popular e de diversos países. Aqui está o resultado, vejam e discorram porque certamente cada leitor terá uma candidata que não entrou, se tirarmos no entanto uma média chegaremos a conclusão que a escolha está perfeita pois sempre sete entre as dez estrelas classificadas conseguem manter o seu lugar.



Gina Lollobrigida — italiana



Kim Novac — americana



Elizabeth Taylor — americana



Brigitte Bardot — francesa



Rhonda Fleming — americana



Kai Kendall — inglesa



Sofia Loren — italiana



Anita Ekberg — sueca



Ava Gardner — americana



Michele Morgan — francesa

LEMBRETE DO DIA DAS



RUA SETE DE SETEMBRO, 147-149 e RUA DA ALFÂNDEGA, 322-324

2a. FEIRA <b>10</b>		<b>GARRAFA TÉRMICA</b> 1/2 de litro. Conserva temperaturas quentes ou frias por 24 hrs. Preço Normal Cr\$ 120, <b>LEMBRETE DO DIA 10</b>
3a. FEIRA <b>11</b>		<b>FIG. 1. AN</b> n. 20 para pesca. Altamente resistente. Rolo com 100 metros. Preço Normal <b>DO DIA 11, LEMBRETE Cr\$ 40,</b>
4a. FEIRA <b>12</b>		<b>JOGO BABY</b> Contém prato para sopas, prato raso, caneca e colher em matéria plástica, nas cores rosa e azul. Preço Normal Cr\$ 25, <b>LEMBRETE DO DIA 12,</b>
5a. FEIRA <b>13</b>		<b>LANTERNA RAY-O-VAC</b> para 3 pilhas. Indispensável no lar, no automóvel, etc. Aproveite. Preço Normal Cr\$ 115, <b>LEMBRETE DO DIA 13,</b>
6a. FEIRA E SÁBADO <b>14 15</b>		Aparelho Gillette MONO-TECH e um munidor contendo 10 lâminas Gillette Axul, no elegante estojo "Campeão". Aproveite Preço Normal Cr\$ 150, <b>LEMBRETE DO DIA 14,</b>

UM ARTIGO POR DIA A PREÇO DE CUSTO

Suba uma escada  
**PARA PAGAR muito menos**  
Agora diretamente da Fábrica



**Conjuntos em Fôrmica**  
 Pelo menor preço da praça cromado com 1 ano de garantia à vista ou a prazo  
 Grande estoque de Mesas Elásticas, faça uma visita a nossa Exposição





**Grande estoque de mesas elásticas**  
 Afinal! Seu sonho pode ser realizado - a sua cozinha pode transformar-se num modelo para as suas amigas, e proporcionar mais conforto no serviço doméstico! Aproveite e faça economicamente uma remodelação completa e deslumbrante de sua cozinha.

**Pagamento grandemente facilitado**

**JOSÉ C. RAMOS**  
 Importação - Exportação Ltda.  
 Rua do Rosário, 67-2º andar - Tel. 23-4002  
 Rio de Janeiro - Cabloco CALBRANCO



**Teatros e Boites**

**TEATRO DO LEME**  
Av. Atlântica, 290-b — Póste Zero  
Millon Carneiro — Maria Luiza  
apresentam de André Roussinot  
"FALTA UM PEDAÇO  
EM MEU MARIDO"  
e vaudeville mais engraçado e maluco  
do ano! — Proibido até 18 anos  
Vespéral às quintas e sábados com  
50% de abatimento  
AMANHÃ AS 21 HORAS  
Reservas: telefone 37-6412

**No Teatro da Maison de France**  
AR CONDICIONADO PERFEITO  
Av. Presidente Antônio Carlos, 58  
Esq. com Av. Beltra-Mar (Castelo)  
**ESTREIA DIA 13**  
"TREZE À MESA"  
Comédia de SAUVAJON  
Trad. Bandeira Duarte e R. Alvim  
com: Cella Biar — Mauro Mendonça  
— Tereza Raquel — Maria Pompeu —  
Newton Prado — Sebastião de Cam-  
pos — Laércio Laurelli  
Direção de Ruggere Jacobbi

"POUCAS REVISTAS  
TEMOS ASSISTIDO COM  
TEXTO TÃO DIVERTIDO"  
LUTA DEMOCRÁTICA  
"BOA  
COMICIDADE,  
SEM  
VULGARIDADE  
ALGUMA"  
"IMPÕE-SE  
COMO UMA  
REVISTA  
ALEGRE"  
RIBALTA  
CREAÇÃO MONTE  
MAGNATELANTES  
E COLORIDO  
FARTO  
MUNDO,  
PORRUBUS

Produção de  
**MAIA-MAX e MEIRA**  
**BOM MESMO  
É MULHER**  
SONIA MAMED - ARACY  
CÔRTEZ - JARARACA  
- VIEIRA e HAMILTON  
"FAZ  
PASSAR  
O TEMPO  
DE FORMA  
DIVERTIDA"  
DIÁRIO DA NOITE  
JOANA  
DARC  
RAINHA DAS  
ATRIZES

**EVA SERRADOR**  
COM JARDEL FILHO  
e ILKA SOARES  
NA COMÉDIA SATÍRICA DE LUIZ IGLESIAS  
**TIMBIRA**  
BEATRIZ VEIGA - EDMUNDO LOPES  
PAULO MONTE - PAULO PABILHA - T. ZANOTTA  
AMANHÃ AS 21,15 HORAS  
Quinta-feira vespéral às 16 horas

**LITTLE CLUB**  
ANUNCIA HOJE E TODAS AS NOITES SUA GRANDE  
ATRAÇÃO  
**CAUBY PEIXOTO**  
A VOZ QUE VALE MILHÕES  
CURTA TEMPORADA — Res.: 57-6984  
RUA DUVIVIER, 37-L

**TEATRO COPACABANA**  
AR REFRIGERADO PERFEITO  
Reservas pelo telefone 57-1818 — Kamal teatro  
"OS ARTISTAS UNIDOS"  
apresentam a engraçadíssima comédia de Roussin  
"OS OVOS DO AVESTRUZ"  
estrelado por: MORINEAU — DELORGES CAMINHA  
LAURA SUAREZ — AMANHÃ AS 21,30 HORAS  
Temporada Cr\$ 60.  
de verão Polt.  
Os vestidos de Laura Suarez são de MARYKLER  
Em abril "GIGI" de Colette, para a estréia da  
extraordinária atriz argentina Suzana Freyre

**BAR CANGACEIRO**  
as mais lindas canções brasileiras interpretadas por  
**TITO MADI**  
MELHOR COMPOSITOR DE 57  
e **RIBAMAR**  
AO PIANO  
RUA FERNANDO MENDES, 25

**JIRAU**  
Agora com REFRIGERAÇÃO  
e DANÇAS com **HI-FI**  
PICADINHO COMPLETO TODAS AS NOITES  
e OUTRAS ESPECIALIDADES CULINARIAS  
RUA RODOLFO DANTAS, 91-A — Tel. 57-5738  
CIA TONIA-CELI-AUTRAN

**CALÚNIA**  
TEATRO MESBLA — ESTREIA DIA 18

Sandro apresenta **MARIA DELLA COSTA**  
**Moral em  
conceidada**  
SUCESSO INTERNACIONAL DO AUTOR  
NACIONAL  
ABILIO PEREIRA DE ALMEIDA  
Direção SCALPINI - Cenários TULLIO COSTA  
**TEATRO CARLOS GOMES**  
AMANHÃ AS 21 HORAS  
Quinta-feira vespéral às 16 horas

**teatro cocilda becker**  
**SANTO E A PORCA**  
LEO FERREIRA  
DULCINA  
AMANHÃ AS 21 HORAS  
Quinta-feira vespéral às 16 horas  
Bilhetes à venda — Res. Tel. 32-5817  
**MAYSA**  
ESTREIA SENSACIONALMENTE,  
HOJE (SEGUNDA-FEIRA)  
na "LA BOHEME"  
AV. COPACABANA, 14 (LEME)  
Ar refrigerado perfeito  
Reservas pelos telefones: 25-2474 e  
37-0235

**CURIOSIDADES FEMININAS**  
Anita Sitters, casou-se três  
vêzes em New Orleans, nos  
Estados Unidos, sempre se  
esquecendo de divorciar-se  
antes do novo casamento. A  
sua história foi agora des-  
coberta, quando o segundo  
marido queixou-se à polícia  
de que Anita salta e levava  
o dinheiro do casal para  
comprar o vestido de noiva  
do seu terceiro marido...  
O clube das mulheres al-  
tas, que fo. fundado em  
Francfort, na Alemanha, ha  
dois an- atrás, possui atual-  
mente 47 associadas, cada  
uma das quais mede mais  
de 1,96 m de altura.  
Na localidade de Isma-  
ning, na Bavária, todos os  
anos, é eleita a rainha do  
chucrute entre habitantes  
da aldeia que sejam soltei-  
ras e contem de 17 a 20  
anos de idade. Em 1955 não  
houve eleições porque tódas  
as candidatas deixaram a al-  
deia por uma semana a fim  
de evitar... a honra de se-  
rem eleitas!!!  
Uma fábrica de aparelhos  
telefônicos de St. Petersburg,  
nos Estados Unidos, provou  
que as mulheres mais ido-  
sas são as que possuem  
maior aptidão para o tra-  
balho de montagem de apa-  
relhos. A prova dos nove foi  
dada pela seção de monta-  
gem da fábrica, onde traba-  
ham atualmente nada me-  
nos de 27 vovós, cada uma  
delas com mais de 55 anos  
de idade...  
**LOLOBRIGIDA  
e "PINTO"**  
DIANTE  
DISTO...  
"COM  
A  
MÃO  
NA  
MASSA!"  
BREVE

**HOJE**  
AZTECA ODEON  
CARUSO MIRAMAR  
AMERICA RIO BRANCO  
REGÊNCIA SÃO PEDRO  
STA. ALICE  
5ª FEIRA  
MEIER GUANABARA

**ELE...  
ELA**  
TÉCNICO EM  
MANOBRAS  
AMOROSAS!  
PERITA EM  
DEFESA  
PESSOAL!

**Susan Hayward  
Kirk Douglas**  
em  
**Lábrios Selados**  
TOP SECRET AFFAIR  
UM FILME DA  
WARNER  
EM  
KIOSCO  
PROIBIDO ATE 10 ANOS COMPLEMENTOS NACIONAIS

# ONDE COMER SEMPRE

INDICADOR TURISTICO DE RESTAURANTES DE ALTA CLASSE CENTRO COPACABANA

**panorâmico MESBLA**  
 almoço - chá e lantar musical americana - bar  
 serviço de banquetes  
 E. Pestal, 42-56 - R.º Aux. - Tel. 22-0945

## Spaghettilândia

Especialidades Italianas  
Endereço: RUA VISCONDE DO RIO BRANCO, N.º 38  
Alvare Alvim, 21  
Av. Copacabana, 196

## NELSON'S

(CANTINHO DA BAHIA)  
Frigideira Italiana.  
3as. feiras  
Especial prato de Verão  
AV. 13 DE MAIO, 23, Loja M  
Galeria da Caixa Econômica  
TEL.: 52-3979  
Agora com ar refrigerado

## CASA WESTFALIA

Tradicional no Rio em: comestíveis finos - Saladas, frios, conservas, queijos, etc.  
RUA DA ASSEMBLIA N. 37  
Telefone: 42-8646

Especializado em frios, chopp's clare e escuro. Conhecida de três gerações.

## CHURRASCARIA CAMPONEZA

De Belo Horizonte para o Rio - Uma Casa diferente.  
PRAIA DE BOTAFOGO, 400 8.º and., Edif. SEARS  
Telefone: 46-4040 (Ramal 333)

Agora na Praça Mauá  
Rua Sacadura Cabral, N. 41  
Funcionando Dia e Noite  
**DOM JARDEL**  
Drinques - Música suave  
Amplas e confortáveis instalações

## AO NOSSO RESTAURANTE

A melhor casa do subúrbio carioca - Peixes e aves brasileiras e portuguesas  
PCA. DAS NAÇÕES, 100 (Bonsucesso)  
TELEFONE: 30-1575

## ORGANIZADO PELA EXCELSIOR I. DE PROPAGANDA

Tels.: 43-9397 e 43-9816

**HI-FI BAR - RESTAURANTE**  
 Direção: Maurício Lanthos - Especialidade: "Marreco de Pekim", "Siri Recheado" e "Chicken in the Basket".  
 Aberto das 5 às 5 da manhã.  
 AV. PRINCESA ISABEL, 63  
 Telefone: 57-1878

**EUROPA**  
 Nova direção. O melhor serviço. A melhor cozinha. Os melhores preços. Especializados nos pratos do Velho Mundo  
 RUA RODOLFO DANTAS, 16

**AMARALINA**  
 A casa de D. AURORA apresenta: Vatapá - Siri recheado - Galinho ao molho pardo - Sarapatel - Caruru - Camarões, etc.  
 RUA SA FERREIRA, N. 112  
 Póste 6 - Telefone: 47-9995

**MARQUES DO HERVAL**  
 Salão de chá. Cozinha Internacional. Especialidades em pratos italianos.  
 AV. R. BRANCO, 185, S-Solo

**Galeto Típico Gaúcho**  
 Galeto al primo  
 Canto - Arroz de Carreteiro - Galeto para levar - Nos domingos a partir de 11,30  
 R. CONSTANTE RAMOS, 140  
 Aberto das 19 à 1 h. da manhã

**CHURRASCARIA DON CAMILO**  
 Sucessora de tradicional restaurante Braxma. Salão especial para banquetes.  
 R. SEN. VERGUEIRO, 11 e 15  
 Telefone: 25-1006

**MARACANGALHA RESTAURANTE-BOITE**  
 Cozinha hispano-brasileira. Aberto das 11 horas da manhã até às 4 da madrugada  
 AV. COPACABANA, N. 1541 - m.  
 (Galeria Alaska) - Ar refrigerado

**NOVA CHURRASCARIA COPACABANA**  
 Cozinha de 1a. ordem - Serviço de banquete.  
 AVENIDA ATLANTI, 6A, frente à TV-RIO.  
 R. FRANCISCO OTAVIANO, 11  
 TELEFONE: 27-1218

**HOJE IMPACTO! EMOCÕES E PERIGOS REAIS NO CORAÇÃO DA AFRICA SELVAGEM!!!**  
**ZANLABUKU**  
 4ª FEIRA NATAL - JARDIM  
 6ª FEIRA IPANEMA - MEMDESA - VERGUEIRO

**HOJE ALMA PERIER MICHELINE PRESLE**  
 POLITEAMA NATAL ROULIEN  
 DELMAR PENHA  
 FRANCOIS PERIER MICHELINE PRESLE  
 DIREÇÃO: LUIS SASLAVSKY  
 COMPLEMENTOS NACIONAIS - PROIBIDO ATÉ 18 ANOS

**"A VENUS DE CARNE"**  
 DIANA DORS GEORGE GOOZ OLIVIERE NEWMAN  
 PARTES EM CENAS E COM A PARTICIPAÇÃO DE JOHN WAYNE  
 HOJE PLAZA MASCOFF ASTORIA COLONIAL PRINOR ROYAL HELLO

**HOJE GALANTE SANGUINARIO**  
 SAO LUIZ REX RIAN ALASKA LESLON CARICCA  
 GLENN FORD VAN HEFLIN FELICIA FARR  
 ELE ERA GALANTE MAS TAMBEM UM ASSASSINO DE SANGUE FRIO!

**HOJE Despedida De Solteiro**  
 IMPERIO HOJE COPACABANA PANERA MEMDESA NATAL  
 DON MURRAY  
 HECHT, MILL e LANCASTER apresenta

**HOJE REALISMO!!! O CRIME DO CABARET**  
 PATHE PARA TODOS MAUA CASSINO HAD LOBO ALFA  
 CLAUDINE DUPUIS JEAN GAVEN PHILIPPE BECAUD  
 AGUARDEM! O ULTIMO FILME DE O GORDO... MAGRO

**HOJE 2ª Semanal Donatella**  
 ART-PALACIO ESKYE SAO BENTO GIGI ART-PALACIO  
 DONATELLA ELSA MARTINELLI  
 GABRIELE FERZETTI ALDO FABRIZI WALTER CRIVAI ABBE LANE KANIER CUGNETI

**HOJE PALADINOS de FRANÇA**  
 SAO JOSE ESKYE  
 Rosina SCHIAFFINO Rick BATTAGLIA FABRIZIO MIONI  
 2ª COLOSSAL SEMANA!

leiam na edição especial de **MARISA** RESGATE DE UMA PAIXÃO  
 adquiram seu exemplar de **MARISA** 82 PAGINAS! CDS 15,00  
 EM TODOS OS JORNALEIROS!

**Greta GARBO e ROBERT TAYLOR** em **MARQUERITE GAUTHIER A DAMA DAS CAMELIAS**  
 HOJE  
 METRO METRO METRO PAK PRESIDENTE PALACIO HIGIENOPOLIS

# Os Doze "Satélites" do Arranjo Moderno

**1** — As donas de casa, de espírito, realmente, conservador, tornam-se cada vez mais raras. E a lamentável consequência de uma crise de alojamento que se processa na maioria dos países. Como aproveitar a técnica moderna e seus benefícios quando se é obrigado a viver amontoados num alojamento minúsculo? Este problema parece ser mais difícil de ser resolvido que o de uma viagem interplanetária...



**2** — O arranjo é o problema número um para muitas mães de família que dispõem de um espaço mínimo. Enquanto não inventarem roupas de papel que possam ser jogadas fora e utensílios de cozinha, verdadeiramente escamoteáveis, a dona de casa terá necessidade de um certo número de armários. Mesmo que os façam subir pelas paredes, estas não são extensíveis e a quantidade que podem conter, bastante limitada. Foi preciso recorrer a outra idéia para remediar esta calamidade.

**3** — O equipamento racional de cada armário aumenta de capacidade, multiplicando-se por cinco. Já é melhor, não? Mas como serão feitos, estes "satélites" do arranjo, como podem ser utilizados? É o que, muitas vezes, se perguntam as mulheres mal alojadas. Seguindo as explicações dadas por seus eruditos, chega-se a um resultado apreciável, mas ouvindo suas próprias experiências, se guindo um bom senso natural, pode-se obter um rendimento ainda superior.



**4** — Os satélites são em número de doze e, como seu ilustre modelo, móveis. Como a maioria deles, são ainda muito novos, permitam-me que os apresente: para seus sapatos e os de seu marido, não existe nada mais prático e que ocupe menos lugar, que os sacos de matéria plástica, divididos em vários compartimentos, cada um destinado a um par. Pendurado na porta de um armário ou sob uma pia, ocupa um espaço que está, quase sempre, vago. Preenchendo as mesmas funções, mas apresentado uma forma diferente, o porta-sapatos de metal plastificado pode, também, ser pendurado em qualquer lugar ou colocado no chão, se preferirem.

**5** — A penteadeira desmontável e, também, pequeno armário, é muito astuciosa. Vocês a colocaram onde mais lhes agrada e um prego é o bastante para sua instalação. Quando não a

## DECORAÇÃO

— Especial Para  
ULTIMA HORA  
Por Charlotte RIX

necessitarem mais, podem guardá-la numa gaveta, coberta com cretone plastificado. Este móvel é muito cômodo e bastante decorativo. Quando forem fazer o "maquillage" todos os frascos serão dispostos sobre a penteadeira, o espelho será dependurado na altura desejada e a instalação provisória está linda.

**6** — O mil-gavetas não possui exatamente, mil, mas uma quantidade considerável. São transparentes e seu conteúdo é sempre visível. Serve para guardar o material de costura, os



produtos de beleza, as ferramentas. É um grande auxiliar com a vantagem de ser construído para ocupar um espaço mínimo. Mural ou não, é barato e completo.

**7** — Para chapéus e luvas inventaram um dispositivo composto de dois discos rígidos e unidos por um saco de celofane. Pode ser dobrado e colocado num armário pequeno. Apoiando-se num dos discos, consegue-se uma abertura grande por onde pode sair um chapéu. Para as luvas, cintos e outras frolididades, existe nele um certo número de bolsos que são de acesso fácil.

**8** — Um armário pouco profundo não é cômodo. Mas é o único que ocupa pouco lugar. O espírito inventivo encontrou, também, aí uma solução. Cabides que comportam cinco saias, a mesma quantidade de blusas ou casacos. E em matéria plástica, ultraleve. Este cabide é um "aproveita espaço" perfeito.

**9** — O trio servicial que você instalará em sua cozinha é de uma utilidade certa. De acordo com sua posição, este dispositivo a uso triplo, servirá de guarda-pratos e xícaras, secador mural ou guarda-garrafas. Inteiramente desmontável, ele pode ser dependurado numa parede, guardado num "buffet" ou encaixado num nicho. O metal plastificado e colorido, dá-

## CLÍNICA PSICOLÓGICA

Nervosos. Ansústia, desânimo, Insônia, frigidez sexual na mulher, Impotência no homem e outros distúrbios neuróticos e psicossomáticos.

**DR. J. GRABOIS**

R. Alvaro Alvim, 21 - 13.º - 9 às 12 e 14 às 19 horas. Tel.: 52-3046



lhe um aspecto alegre e decorativo, sem lhe diminuir a parte útil.

**10** — Dobrável e escamoteável o "esconde-tudo" é destinado a abrigar materiais da dona de casa, sua panoplia de limpeza. Garrafas, vassouras, caixas e panos, arrumados e à mão, ficam no interior de uma bolsa metálica colocada atrás de uma porta. A abertura de suporte não a atrapalha em nada, ganha-se com este dispositivo, um espaço considerável que seria perdido.

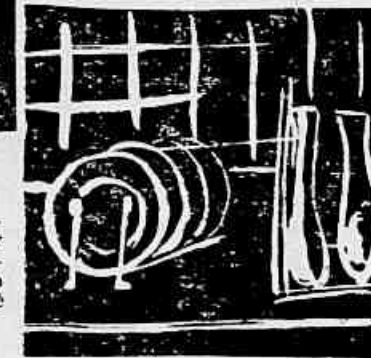

**11** — Os armários escamoteáveis com prateleiras que podem ser trocadas de lugar, de tecido plastificado ou matéria plástica, são a providência dos mal-alojados. Como são leves e desmontáveis, podem ser colocados em qualquer lugar. Têm uma grande capacidade e aspecto cuidado. Quando são de plástico estampado podem fazer as vezes de cortinas, coloradas em cada lado de uma janela.



**12** — O "buffet" rolante foi concebido de maneira a poder conter toda a louça e copos de uma casa. Pode ser levado para o lugar que se necessita e, também, usado como mesa. Atualmente, estes móveis são "climatizados" e podem substituir a geladeira e o forno. Vocês conhecem, agora, os doze "satélites", mais práticos. Podem ser encontrados nas grandes lojas, como nas outras e por preços acessíveis.

## fotografou ontem?

confie a revelação de seu filme ao nosso  
**LABORATÓRIO CINE-FOTO**



revelação - cópias e ampliações rápidas e perfeitas.

**MESBLA**

RUA DO PASSEIO, 42/56

## REMARCAÇÃO GERAL:

ROUPAS — PALETÓS ESPORTES — CALÇAS — CAMISAS — DEMAIS ARTIGOS PARA HOMENS

GRANDES DESCONTOS!

**POSALO**

A VISTA E A CRÉDITO

SÃO JOSÉ, 90-B (Esq. de Avenida)

## MÓVEIS COM 50% DE DESCONTO

Dormitórios folheados de .....	Cr\$ 4.000,00	por Cr\$ 2.000,00
Dormitórios Mexicanos de .....	Cr\$ 16.000,00	Cr\$ 8.000,00
Dormitórios Chipandale de .....	Cr\$ 20.000,00	Cr\$ 10.000,00
Salas de jantar folheadas de .....	Cr\$ 4.000,00	Cr\$ 2.000,00
Salas de jantar Mexicanas de .....	Cr\$ 16.000,00	Cr\$ 8.000,00
Salas de jantar Chipandale de .....	Cr\$ 20.000,00	Cr\$ 10.000,00
Grupo estofado de .....	Cr\$ 8.000,00	Cr\$ 4.000,00

Grande variedade de Dormitórios, Salas de jantar e peças avulsas em todos os estilos por preços abaixo do custo por motivo de renovação do estoque. Facilite-se o pagamento.

RUA DO CATETE, 137 — 1.º andar

## VENEZIANAS + ALUMIFLEX



MONTADAS NO RIO POR  
Sousa, Rogueira Lda.  
RUA SACADURA CABRAL, 291

ALUMÍNIO LAQUEADO  
FLEXÍVEL PARA JANELAS,  
PORTAS e VARANDAS.  
Orçamentos Grátis  
TEL. 43-0026  
VENDAS a PRAZO

Todos os famosos comediantes da

**RÁDIO**

**MAYRINK VEIGA**

e as vedetes

**ROSE RONDELLI e  
CARMEM VERÔNICA**

às segundas-feiras, 8 e Meia da Noite  
no programa de SÉRGIO PÓRTO

**"MISS CAMPEONATO"**

UM PRESENTE DE

**FUMETAS, FUMAX e LINDACID**

**"As Estrelas Impelem... Não Compelem! O Que Sua Vida é, Depende de Você"**

**HOROSCOPO PARA AMANHÃ**

**DIA 11 DE MARÇO DE 1958 — TERÇA-FEIRA**

**ARIES (21 de março a 19 de abril)** — Terá dificuldade em cumprir tudo o que tem a fazer, inclusive entrar em contato com pessoa de temperamento difícil e escrever cartas importantes. Realize o máximo que puder e deixe as coisas menos importantes para a semana próxima.

**TOURO (20 de abril a 20 de maio)** — Uma verdadeira montanha de pequenas tarefas inacabadas requer a sua imediata atenção. Não adie mais, empenhe-se no trabalho e mais tarde terá tempo para coisas que lhe falam mais ao coração.

**GÊMEOS (21 de maio a 21 de junho)** — Um dia em que se torna especialmente aconselhável dar grande atenção a dados importantes que lhe serão fornecidos, embora, no momento, não lhe pareçam de maior significado.

**CÂNCER (22 de junho a 21 de julho)** — Aplicando os ensinamentos que colheu durante seus anos de vida até agora, mais os preceitos que lhe foram inculcados pela sua família, os benefícios serão muito grandes. Procure aconselhar-se com amigos pertinentes.

**LEÃO (22 de julho a 21 de agosto)** — Se você realmente quer tirar vantagem das extraordinárias oportunidades que se apresentam agora, é melhor formular imediatamente seus planos e pôr-se ao trabalho. Não se esqueça porém, de cumprir compromissos anteriores.

**VIRGEM (22 de agosto a 22 de setembro)** — Seu subconsciente está cheio de idéias excelentes, e amigos surgirão com outras idéias para completar as suas. Escolha as melhores e comece a agir imediatamente!

**LIBRA (23 de setembro a 22 de outubro)** — Estude minuciosamente as suas tendências e desejos para encontrar a me-

lhor solução para os seus problemas imediatos. Saiba agir com generosidade e leve também em conta o ponto de vista de outros.

**ESCORPIÃO (23 de outubro a 21 de novembro)** — Esteja alerta para as muitas oportunidades que se apresentarem e que poderão aumentar sua abundância financeira e prestígio social. Saia de sua letargia. Procure também compreender melhor o espírito de pessoa em situação superior.

**SAGITÁRIO (22 de novembro a 21 de dezembro)** — Se houver uma boa integração com as influências planetárias, despertará sentindo alegria e entusiasmo pelo que tem a fazer. Cuide do seu aspecto físico, apresente-se da melhor maneira possível.

**CAPRICÓRNIO (22 de dezembro a 20 de janeiro)** — Dia perfeito para pequenos consertos domésticos. Todos os armários e gavetas também devem ser postos em ordem. Depois poderá repousar e gozar os frutos de sua atividade.

**AQUÁRIO (21 de janeiro a 19 de fevereiro)** — Só há uma maneira de obter a verdade precisa e parar de preocupar-se: discuta o que lhe causa intriga com pessoa de fina inteligência. Uma vez a par das condições, tudo lhe parecerá mais fácil e seus temores desaparecerão.

**PEIXES (20 de fevereiro a 20 de março)** — Está precisando de aparelhos e máquinas para poupar seu trabalho. Gaste o dinheiro que for necessário à sua aquisição, pois dêles resultará maior lucro e ganho de tempo para você.

**SE SEU FILHO NASCEU HOJE...**

A criança nascida hoje é de temperamento dinâmico e com tendência a agir precipitadamente. Eduque-a dando-lhe tarefas precisas e minuciosas que lhe contêm um pouco de ímpeto. Um bom horóscopo para todas as profissões que se relacionem a serviços de publicidade e propaganda.

**PLANTÃO DO LEITOR**

**SOCORROS**

**ASSISTÊNCIA PÚBLICA**

- Hospital de Pronto Socorro (H. Souza Aguiar) — Praça da República, telefone: 22-2121.
- Hospital do Méier (Pronto Socorro) — telefone: 29-2121.
- Hospital Miguel Couto (Pronto Socorro) — telefone: 27-2121.
- Hospital Getúlio Vargas (Pronto Socorro) — telefone: 30-2121.
- Hospital Carlos Chagas (Pronto Socorro) — telefone: MHS 21 (Marechal Hermes).
- Hospital Rocha Faria (Pronto Socorro) — CGR 21 (Campo Grande).
- Hospital Paulo Werneck (Pronto Socorro) — telefone: GOV 21 (Ilha do Governador).
- Hospital U. A. Vila Coim (Pronto Socorro) — telefone: PGA 21 (Ilha de Paqueta).
- Hospital Pedro II (Pronto Socorro) — telefone: STC 21 (Santa Cruz).
- Pósto de Salvamento (marítimo) — telefone: 37-2121.
- Hospital Veterinário (Socorro e animais raivosos) — telefone: 34-8034.
- SAMDU (atende somente a associados de Institutos de Previdência).
- Pósto Central — Rua do Matoso — telefone: 28-7170.

**SOCORROS POLICIAIS**

- Rádiodi Patrulha, — telefone: 34-2020.
- Gabinete do Chefe de Polícia — telefone: 42-9763.
- Polícia Marítima — telefone: 42-5058.
- Delegacia de Economia Popular — Seção de Usura — telefone: 42-6245; Seção de Preços — telefone: 42-4796.

**R. PORTELLA apresenta: JARDIM DOS PALMEIRAS**

**PARA NOVATOS**

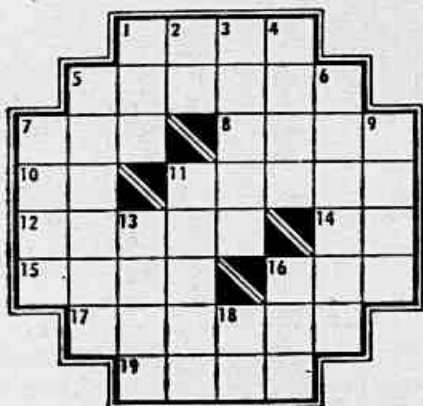

**HOR.: 1** — O desabrochar (da vida). **5** — Número de indivíduos presentes para o funcionamento de uma assembleia. **7** — Feminino de TEU. **8** — Ave pernalta. **10** — Nota musical. **11** — Sovaco. **12** — Arma branca mais larga e maior que o punhal. **14** — Grito de dor. **15** — Nome que se dá aos dois jogadores da defesa, no futebol. **16** — Doze meses. **17** — Gradeamento de ripas. **19** — Estude.

**VERTICAIS: 1** — Intriga; fuxico. **2** — Tecido fino como escumilha. **3** — Divindade secundária do culto jê-nagô. **4** — Pedra preciosa, de cor vermelha. **5** — Parar; permanecer. **6** — Natural de Milão. **7** — Transporta para cá. **9** — Antigo casação de militares. **11** — Banquete. **13** — Ligeiro; leve. **16** — Nome p. feminino. **18** — Nesse lugar.

**PALAVRAS CRUZADAS N.º 1.997**

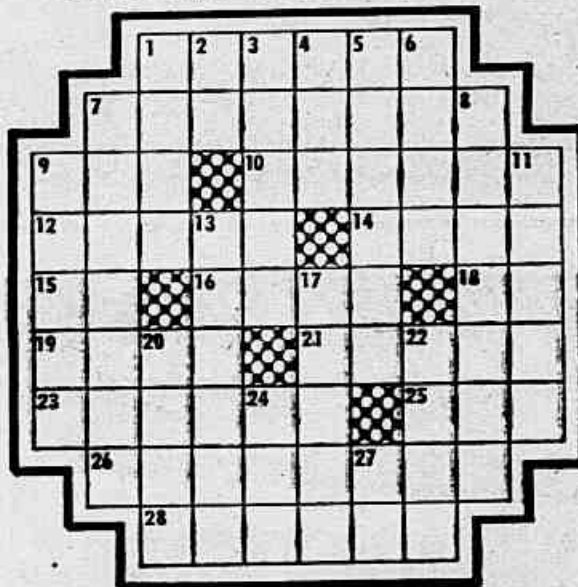

**HORIZONTAIS:**  
**1** — República unitária da América Central.  
**7** — Igreja principal.  
**9** — Perverso.  
**10** — Que produz som (feminino).  
**12** — Coleção de mapas.  
**14** — Cinzento-azulado.  
**15** — Forma do pronome tu, quando precedido de preposição.  
**16** — Suplica.  
**18** — O deus Sol, entre os antigos egípcios.  
**19** — Carne do lombo do boi,

entre a pá e o caçabo.  
**21** — Local; povoado.  
**23** — Mulher procedente de pai branco e mãe preta ou vice-versa.  
**25** — Doze meses.  
**26** — Ciência ou arte que tem por fim prevenir ou curar as doenças.  
**28** — Pequena sala.

**VERTICAIS:**

**1** — Brejo; pântano.  
**2** — Carta do baralho.  
**3** — Contração de EM e ISSO.  
**4** — Saudação.  
**5** — Opina muito mexida ou aguada (fig.).  
**6** — Azevedo (antiquado).  
**7** — Ruido produzido pela queda de um corpo pesado na água.  
**8** — Nome de uma ave amazônica.  
**9** — Tiram a vida de.  
**11** — Planta da família das aristolochiáceas, tida antigamente como medicinal.  
**13** — Marinha de guerra.  
**17** — Seda lustrosa.  
**20** — Pronome pessoal masculino da 3ª. pessoa, no plural.  
**22** — Desejo de vingança.  
**24** — Sinal gráfico.  
**27** — Magnetismo pessoal (gíria estrangeira).



Assinale no desenho ONDE ESTÁ O COELHO, e ganhe inteiramente grátis um terreno junto a BRASÍLIA, futura capital do Brasil. Envie urgente ou leve pessoalmente a sua resposta, à Av. 13 de Maio, 47 - Conj. 2.101 - tel. 52-9719 e 52-0860.

**IMOBILIÁRIA JARDIM BRASÍLIA**

NOME.....  
 ENDERÊÇO.....  
 CIDADE.....  
 ESTADO.....

**Aos Amigos de Polo Artico**

Polo Artico tem o prazer de comunicar a seus amigos (que são todos os seus freguêses) haver sido honrado com a concessão das máquinas de lavar Bendix Economat, de fama mundial.

A partir de hoje, V.S. encontrará nas lojas de Polo Artico a sua lavadeira automática Bendix, modelo 1958, para entrega imediata, com as conhecidas facilidades de pagamento que Polo Artico oferece aos seus amigos.

**POLO ARTICO**

Av. Rio Branco, 157 e 159

**MODA PARA BAILE: VESTIDOS LEVES E VAPOROSOS**



- 1 Modelo de Jacques Griffe, chamado Noite de Maio, todo plissado em organza.
- 2 Modelo de Gabrielle (Coco) Chanel, em mousseline estampada, com grande panejamento nas costas.
- 3 Modelo de Maggy Rouff, mousseline com aplicações de flores em diversos tons pastel.



Você **ECONOMIZARA** na certa  
aproveitando a

**LÍQUIDAÇÃO TOTAL** do  
magazin **S.J.B.**

O MAIS ANTIGO E POPULAR DE BOTAFOGO

...e sua elegância  
ganhará mais encanto!



Vestidos, muito elegantes  
Cst 198,

Mãe e filha,  
que melhor  
que  
Cst 225,



Esky Dell,  
corta resistente  
Cst 88,



Saias, modelos exclusivos de arte  
Cst 148,

Calças de jeans, plissadas, com botões, Cst 25,

E UMA INFINIDADE DE OUTRAS BERTAS QUE DARÃO AO SEU DINHEIRO UM VALOR

**3 vezes maior!**

**MAGAZIN S. J. B.**

Tudo por preços já esquecidos!

RUA VOLUNTÁRIOS DA PÁTRIA, 277/279 — ESQUINA DE SÃO JOÃO BAPTISTA

